

# studio

PRŮVODCE INSTALACÍ





# studio

PRŮVODCE INSTALACÍ

Směrnice model: Řada P02E

Směrnice typ: P02E001; P02E002

# Poznámky, upozornění a varování

 **POZNÁMKA:** POZNÁMKA označuje důležité informace, které pomáhají k lepšímu využití počítače.

 **UPOZORNĚNÍ:** UPOZORNĚNÍ varují před možným poškozením hardwaru nebo ztrátou dat a obsahují pokyny, jak těmto problémům předejít.

 **VAROVÁNÍ:** VAROVÁNÍ upozorňuje na potenciální poškození majetku a riziko úrazu nebo smrti.

---

Změna informací bez předchozího upozornění v tomto dokumentu vyhrazena.

© 2010 Dell Inc. Všechna práva vyhrazena.

Jakékoli rozmnožování těchto materiálů bez písemného svolení společnosti Dell je přísně zakázáno.

Obchodní známky použité v textu: *Dell*, logo *DELL*, *YOURS IS HERE*, *Solution Station* a *DellConnect* jsou obchodní známky společnosti Dell Inc.; *Intel*, *Pentium* a *Celeron* jsou registrované obchodní známky a *Core* je obchodní známka společnosti Intel Corporation v USA a jiných zemích; *Microsoft*, *Windows*, *Windows Vista* a logo tlačítka Start systému *Windows Vista* jsou buď obchodní známky, nebo registrované obchodní známky společnosti Microsoft Corporation v USA a jiných zemích; *Blu-ray Disc* je obchodní známka společnosti Blu-ray Disc Association; *Bluetooth* je registrovaná obchodní známka vlastněná společností Bluetooth SIG, Inc. a je používána společností Dell na základě licence.

Ostatní ochranné známky a obchodní názvy se mohou v tomto dokumentu vyskytnout v souvislosti s organizacemi, které si na tyto značky a názvy činí nárok, nebo s jejich produkty. Společnost Dell Inc. si nečiní nárok na jiné ochranné známky a názvy, než své vlastní.

# Obsah

<b>Instalace notebooku Studio</b> .....	<b>5</b>	Gesta dotykové podložky .....	30
Před nastavením počítače .....	5	Prvky pro ovládání multimédií .....	32
Připojení adaptéru střídavého proudu ...	6	Prvky displeje .....	36
Připojení síťového kabelu (volitelné)...	7	Použití dotykové obrazovky (volitelná)...	38
Stiskněte tlačítko vypínače.....	8	Vyjmutí a výměna baterie .....	42
Nastavení systému Microsoft Windows ...	9	Softwarové funkce.....	44
Vytvoření média pro obnovení systému (doporučeno).....	10	Nástroj zálohování Dell DataSafe Online Backup .....	45
Instalace karty SIM (volitelné).....	12	Dok Dell .....	46
Zapnutí či vypnutí bezdrátového připojení (volitelné) .....	14	Senzor volného pádu .....	47
Připojení k Internetu (volitelné).....	16	<b>Odstraňování potíží</b> .....	<b>48</b>
<b>Používání notebooku Studio</b> .....	<b>20</b>	Potíže s dotykovou obrazovkou .....	48
Prvky na pravé straně notebooku.....	20	Kalibrace dotykové obrazovky.....	49
Prvky na levé straně notebooku .....	24	Kódy zvukových signálů .....	50
Prvky na horní straně notebooku a prvky klávesnice.....	28	Problémy se sítí .....	51
		Potíže s napájením .....	52

## Obsah

Potíže s pamětí .....	54	DellConnect .....	74
Zablokování a problémy se softwarem .....	55	Online služby .....	75
<b>Použití nástrojů podpory .....</b>	<b>57</b>	Automatizovaná služba stavu objednávek .....	76
Středisko odborné pomoci společnosti Dell .....	57	Informace o produktech .....	76
Má stahování Dell .....	58	Vrácení zboží za účelem záruční opravy nebo vrácení peněz .....	76
Systémová hlášení .....	58	Než zavoláte .....	78
Průvodce řešením potíží s hardwarem .....	60	Kontaktování společnosti Dell .....	79
Nástroj Dell Diagnostics .....	61	<b>Další informace a zdroje .....</b>	<b>80</b>
<b>Obnovení operačního systému .....</b>	<b>65</b>	<b>Specifikace .....</b>	<b>82</b>
Obnovení systému .....	66	<b>Příloha .....</b>	<b>95</b>
Dell DataSafe Local Backup .....	67	Upozornění společnosti Macrovision ...	95
Médium pro obnovení systému .....	69	Informace o standardu NOM nebo o požadavcích oficiálních mexických norem (pouze pro Mexiko) .....	96
Dell Factory Image Restore .....	70	<b>Rejstřík .....</b>	<b>97</b>
<b>Získání pomoci .....</b>	<b>73</b>		
Technická podpora a služby zákazníkům .....	74		

# Instalace notebooku Studio

Tato část obsahuje informace o instalaci notebooku Studio 1745/1747/1749.

## Před nastavením počítače

Při umístění počítače dbejte na to, aby byly zajištěny snadný přístup ke zdroji napájení a přiměřená ventilace, a aby počítač ležel na rovném povrchu.

Omezené proudění vzduchu v okolí notebooku může způsobit jeho přehřátí. Přehřátí předejdete tak, že u zadní strany počítače ponecháte volný prostor alespoň 10,2 cm a u všech ostatních stran nejméně 5,1 cm. Je-li počítač zapnutý, rozhodně byste jej neměli umísťovat do uzavřeného prostoru, jako je skříň nebo zásuvka.

 **VAROVÁNÍ:** Nezakrývejte větrací otvory. Dejte pozor, aby se do nich nedostaly žádné předměty, a dbejte na to, aby se v nich nehromadil prach. Spuštěný počítač Dell™ neumísťujte do prostředí s nedostatečným větráním, například do uzavřené brašny, ani na textilní povrchy, jako například na koberec. Při nedostatečném proudění vzduchu hrozí poškození počítače, zhoršení jeho výkonu nebo požár. Ventilátor se zapne, když se počítač zahřeje. Zvuk ventilátoru je normální a nenaznačuje žádný problém s ventilátorem ani s počítačem.

 **UPOZORNĚNÍ:** Pokládání těžkých nebo ostrých objektů na počítač může způsobit jeho trvalé poškození.

## Připojení adaptéru střídavého proudu

Připojte kabel adaptéru střídavého proudu jedním koncem k počítači a druhým koncem do zásuvky nebo přepěťového chrániče.

**VAROVÁNÍ:** Adaptér střídavého proudu lze připojit k elektrickým zásuvkám kdekoli na světě. Konektory a rozpojovací kabely se však mohou v jednotlivých zemích lišit. Použitím neodpovídajícího kabelu nebo jeho nesprávným připojením do zásuvky můžete způsobit požár nebo poškození zařízení.

**POZNÁMKA:** Pevně připojte napájecí kabel k adaptéru a ujistěte se, že se při zapnutí počítače na adaptéru rozsvítí indikátor.

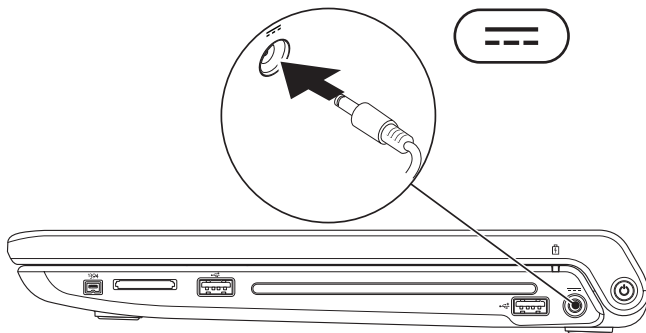



## Připojení síťového kabelu (volitelné)

Používáte-li připojení k síti pomocí kabelu, připojte síťový kabel.

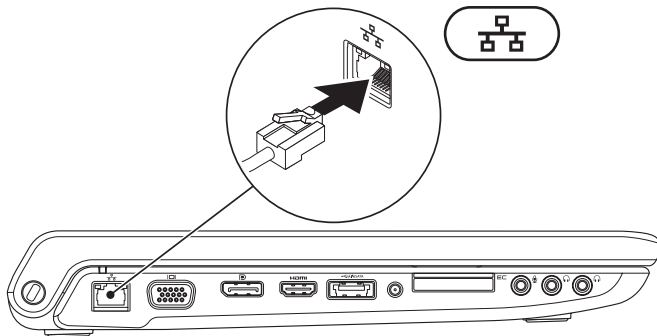

## Stiskněte tlačítko vypínače

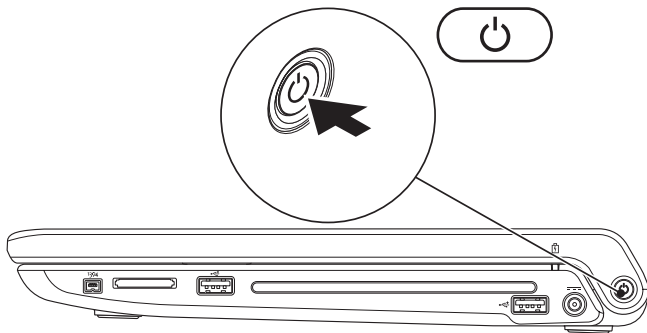

## Nastavení systému Microsoft Windows

Počítač Dell již obsahuje nainstalovaný operační systém Microsoft® Windows®. Při prvním spuštění je třeba systém Microsoft Windows nastavit. To provedete podle pokynů na obrazovce. Tyto kroky je nutné dodržet a jejich vykonání může určitou dobu trvat. Jednotlivé obrazovky pro nastavení systému Windows vás provedou různými postupy, např. přijetím licenční smlouvy, nastavením předvoleb a nastavením internetového připojení.

 **UPOZORNĚNÍ: Nepřerušujte proces nastavení operačního systému. Pokud tak učiníte, může se počítač stát nepoužitelným a bude nutno operační systém znovu nainstalovat.**

 **POZNÁMKA:** Výkon počítače je možné optimalizovat stažením a instalací nejnovějšího systému BIOS a ovladačů, které jsou dostupné na webových stránkách **support.dell.com**.

 **POZNÁMKA:** Další informace o operačním systému a funkcích najdete na adrese **support.dell.com/MyNewDell**.

## Vytvoření média pro obnovení systému (doporučeno)

 **POZNÁMKA:** Médium pro obnovení systému se doporučuje vytvořit ihned po nastavení systému Microsoft Windows.



Médium pro obnovení systému lze použít k obnovení počítače do funkčního stavu, ve kterém byl při zakoupení, přičemž jsou zachovány datové soubory (bez nutnosti použití disku *operačního systému*). Médium pro obnovení systému můžete použít v případě, že změna hardwaru, softwaru, ovladačů či jiných systémových nastavení uvedly počítač do špatného funkčního stavu.

K vytvoření média pro obnovení systému jsou třeba následující položky:

- nástroj místního zálohování Dell DataSafe Local Backup,
- flash disk USB o minimální kapacitě 8 GB nebo disk DVD-R/DVD+R/Blu-ray™.

 **POZNÁMKA:** Nástroj Dell DataSafe Local Backup nepodporuje přepisovatelné disky.

Vytvoření média pro obnovení systému:

1. Ověřte, že je připojen napájecí adaptér (viz část „Připojení napájecího adaptéru“ na straně 6).
  2. Vložte disk do počítače nebo připojte flash disk USB.
  3. Klikněte na položky **Start**  → **Programy** → **Dell DataSafe Local Backup**.
  4. Klikněte na možnost **Vytvořit médium pro obnovení**.
  5. Postupujte podle pokynů na obrazovce.
-  **POZNÁMKA:** Informace o použití média pro obnovení systému najdete v části „Médium pro obnovení systému“ na straně 69.

## Instalace karty SIM (volitelné)

 **POZNÁMKA:** Instalace karty SIM není povinná, používáte-li k přístupu na Internet kartu EVDO.

Pokud do počítače nainstalujete kartu SIM (Subscriber Identity Module), získáte možnost připojení k Internetu. Přístup k Internetu je možný pouze v rámci sítě vašeho mobilního operátora.

Postup při instalaci karty SIM:

1. Vypněte počítač.
2. Vyjměte baterii (viz část „Vyjmutí a výměna baterie“ na straně 42).
3. Zasuňte kartu SIM do slotu pro karty SIM v oddělení pro baterii.
4. Vyměňte baterii (viz část „Vyjmutí a výměna baterie“ na straně 42).
5. Zapněte počítač.

Chcete-li kartu SIM vyjmout, zatlačte na kartu; karta se vysune.

- 1** karta SIM
- 2** slot pro karty SIM
- 3** Oddělení pro baterii

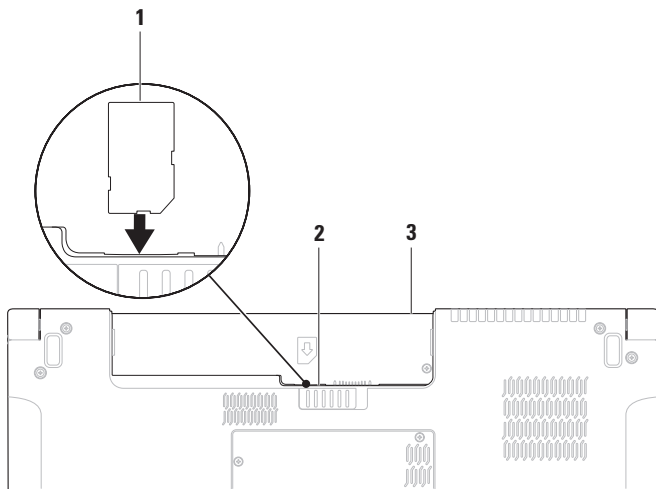

## Zapnutí či vypnutí bezdrátového připojení (volitelné)

Chcete-li vypnout nebo zapnout bezdrátové připojení, stiskněte na klávesnici klávesu  $\langle \text{Fn} \rangle$  nebo klávesy  $\langle \text{Fn} \rangle \langle \text{F2} \rangle$ . Stav připojení označují ikony vypnutého nebo zapnutého bezdrátového připojení na obrazovce.

Bezdrátové připojení zapnuto:

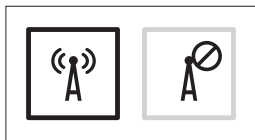

Bezdrátové připojení vypnuto:

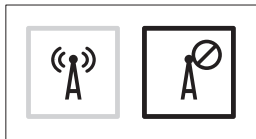

Informace o změně chování klávesy Fn naleznete v části „Prvky pro ovládání multimédií“ na straně 32.



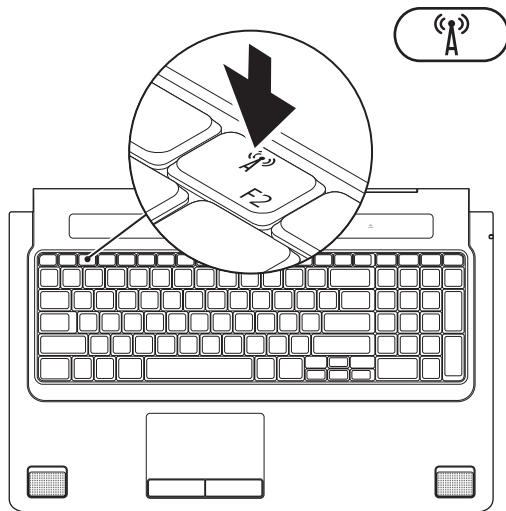

## Připojení k Internetu (volitelné)

Chcete-li se připojit k Internetu, budete potřebovat externí modem nebo síťové připojení a poskytovatele připojení k Internetu (ISP).

Jestliže není externí modem USB nebo adaptér WLAN součástí vaší původní objednávky, můžete si je zakoupit na webových stránkách **www.dell.com**.

## Nastavení připojení k Internetu pomocí kabelu

- Používáte-li vytáčené připojení, připojte telefonní kabel k externímu modemu USB (volitelný) a do telefonní přípojky na stěně, předtím než nastavíte připojení k Internetu.
- Pokud využíváte připojení prostřednictvím modemu DSL, kabelového nebo satelitního modemu, kontaktujte svého poskytovatele připojení k Internetu nebo operátora mobilních telefonních služeb a vyžádejte si pokyny pro připojení.

Nastavení připojení k Internetu pomocí kabelu dokončíte podle pokynů v části „Nastavení připojení k internetu“ na straně 18.

## Nastavení bezdrátového připojení k Internetu

 **POZNÁMKA:** Postup nastavení bezdrátového směrovače naleznete v dokumentaci, která byla dodána se směrovačem.

Aby bylo možné používat bezdrátové připojení k Internetu, je třeba nastavit připojení k bezdrátovému směrovači.

Připojení k bezdrátovému směrovači nastavíte následovně:

### *Systém Windows® 7*

1. Zkontrolujte, zda je v počítači povoleno bezdrátové připojení (viz část „Zapnutí nebo vypnutí bezdrátového připojení“ na straně 14).
2. Uložte a zavřete všechny otevřené soubory a ukončete všechny spuštěné programy.

3. Klikněte na tlačítko **Start**  → **Ovládací panely**.

4. Do pole pro vyhledávání zadejte *síť* a poté klikněte na položku **Centrum sítí a sdílení** → **Připojit k síti**.

5. Dokončete nastavení podle pokynů na obrazovce.

### *Systém Windows Vista®*

1. Zkontrolujte, zda je v počítači povoleno bezdrátové připojení (viz část „Zapnutí nebo vypnutí bezdrátového připojení“ na straně 14).

2. Uložte a zavřete všechny otevřené soubory a ukončete všechny spuštěné programy.

3. Klikněte na tlačítko **Start**  → **Připojit k**.

4. Dokončete nastavení podle pokynů na obrazovce.

### Nastavení připojení k Internetu



Poskytovatelé služeb internetu a jejich nabídky se liší podle jednotlivých zemí. Nabízené připojení k Internetu pro vaši zemi získáte od místního poskytovatele.

Pokud se k Internetu stále nemůžete připojit, ale v minulosti jste se již připojili úspěšně, mohlo dojít k výpadku připojení k Internetu ze strany poskytovatele. Obrat'te se na poskytovatele služeb Internetu a informujte se o stavu služby nebo se pokuste o připojení později.



Mějte informace o svém poskytovateli připojení neustále připraveny. Pokud nemáte poskytovatele služeb Internetu, můžete jej získat pomocí **Průvodce připojením k Internetu**.

Nastavení připojení k Internetu:

*Systém Windows 7*

1. Uložte a zavřete všechny otevřené soubory a ukončete všechny spuštěné programy.
  2. Klikněte na položky **Start**  → **Ovládací panely**.
  3. Do pole pro vyhledávání zadejte *sít* a poté klikněte na položky **Centrum sítí a sdílení** → **Nastavit připojení nebo sít'** → **Připojit k Internetu**.  
Zobrazí se okno **Připojit k Internetu**.
-  **POZNÁMKA:** Nevíte-li, který typ připojení máte vybrat, klikněte na položku **Chci pomoci při výběru** nebo kontaktujte svého poskytovatele připojení.
4. Postupujte podle pokynů na obrazovce a dokončete nastavení podle informací o nastavení, které vám podal poskytovatel připojení.

### Windows Vista

1. Uložte a zavřete všechny otevřené soubory a ukončete všechny spuštěné programy.
  2. Klikněte na tlačítko **Start**  → **Ovládací panely**.
  3. Do pole vyhledávání zadejte *síť* a poté klikněte na položku **Centrum sítí a sdílení** → **Nastavit připojení nebo síť** → **Připojit k Internetu**.  
Zobrazí se okno **Připojit k Internetu**.
-  **POZNÁMKA:** Nevíte-li, který typ připojení máte vybrat, klikněte na položku **Chci pomoci při výběru** nebo kontaktujte svého poskytovatele připojení.
4. Postupujte podle pokynů na obrazovce a dokončete nastavení podle informací o nastavení, které vám podal poskytovatel připojení.

# Používání notebooku Studio

Tato část obsahuje informace o funkcích notebooku Studio 1745/1747/1749.

## Prvky na pravé straně notebooku

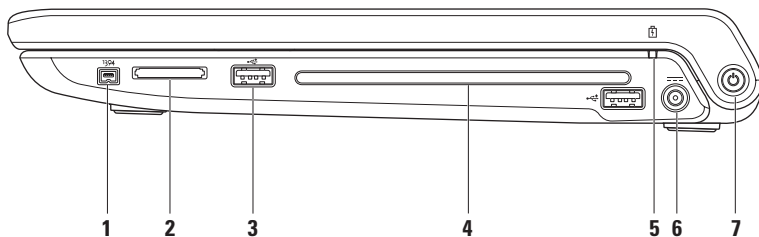

- 
- 1  **Konektor IEEE 1394a** — slouží k připojení vysokorychlostních sériových multimediálních zařízení, jako jsou např. videokamery.
- 
- 2 **Čtečka karet 8 v 1** — nabízí rychlý a pohodlný způsob, jak zobrazovat a sdílet digitální fotografie, hudbu, videa a dokumenty uložené na těchto typech paměťových karet:
- paměťová karta Secure Digital (SD),
  - karta Secure Digital Input/Output (SDIO),
  - karta Secure Digital High Capacity (SDHC),
  - karta Secure Digital High Density (SDHD),
  - Memory Stick,
  - Memory Stick PRO,
  - Karta MultiMedia (MMC),
  - xD-Picture Card.

**POZNÁMKA:** Tento počítač je dodáván s plastovou záslepkou v zásuvce pro rozšiřující karty. Záslepka chrání nepoužité sloty před prachem a jinými částicemi. Uchovejte si záslepku pro použití, když nebude v zásuvce žádná karta. Záslepky z jiných počítačů nemusí do tohoto počítače zapadnout.

- 
- 3  **Konektory USB (2.0) (2)** — slouží k připojení zařízení USB, jako je myš, klávesnice, tiskárna, externí pevný disk nebo přehrávač MP3.
-

- 4 Optická jednotka** — slouží k přehrávání nebo záznamu na disky CD, DVD nebo Blu-ray (volitelné). Dbejte na to, aby potištěná strana vloženého disku směřovala nahoru.

△ **UPOZORNĚNÍ:** Nepoužívejte disky nestandardní velikosti nebo tvaru (včetně minidisků CD a DVD) — mohly by způsobit poškození jednotky.

Umístěte disk doprostřed zásuvky pro disk tak, že štítek směřuje nahoru, a jemně ho zasuňte do zásuvky. Jednotka disk automaticky zasune a začne číst jeho obsah.

---

- 5**  **Indikátor stavu baterie** — svítí nepřerušovaně nebo bliká v závislosti na stavu nabíjení baterie. Při napájení počítače těmito způsoby označuje indikátor následující stavy:

Adaptér střídavého proudu:

- Nesvítí — baterie je dostatečně nabitá nebo je počítač vypnutý.
- Svítí bíle — baterie se nabíjí.
- Svítí žlutě — nabití baterie je nízké a baterie se nabíjí.

Baterie:

- Nesvítí — baterie se nenabíjí.
  - Svítí žlutě — nabití je nízké a měli byste zapojit napájecí adaptér nebo uložit a zavřít otevřené dokumenty a ukončit aplikace.
-



---

**6**  **Konektor napájecího adaptéru** — připojuje se k napájecímu adaptéru, který napájí počítač a nabíjí baterii.

---

**7**  **Vypínač a indikátor napájení** — při stisknutí zapne nebo vypne počítač.

Indikátor na tlačítku označuje následující stavy napájení:

- Svítí bíle — počítač je zapnutý.
  - Bliká bíle — počítač je v pohotovostním režimu.
  - Nesvítí — počítač je vypnutý nebo v režimu hibernace.
-

## Prvky na levé straně notebooku

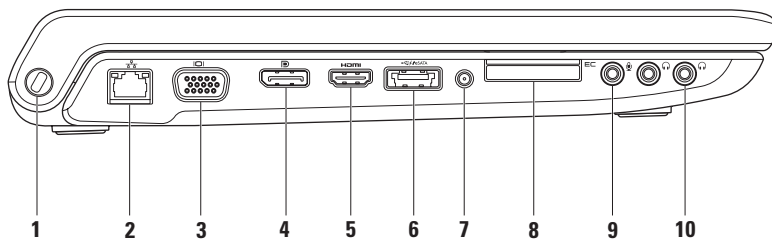



- 
- 1 **Slot pro bezpečnostní kabel** — pomocí něj lze k počítači připojit běžně dostupný bezpečnostní kabel.

**POZNÁMKA:** Před zakoupením bezpečnostního kabelu se ujistěte, že jej lze použít se slotem pro bezpečnostní kabel v počítači.

---

- 2  **Sít'ový konektor** — slouží k připojení počítače k síti nebo širokopásmovému zařízení při připojení k síti pomocí kabelu. Dva indikátory vedle konektoru označují stav spojení a činnost připojení k síti prostřednictvím kabelu.
- 

- 3  **Konektor VGA** — slouží k připojení zobrazovacích zařízení, jako je například monitor nebo projektor.
- 

- 4  **Konektor DisplayPort** — standardní konektor digitálního rozhraní, který podporuje externí monitory a projektory s podporou rozhraní DisplayPort.
- 

- 5  **Konektor HDMI** — připojuje se k televizi a přenáší jak zvuk (až 5.1), tak obraz.  
**POZNÁMKA:** Připojíte-li konektor k monitoru, bude čten pouze videosignál.
-



- 6** **Kombinovaný konektor eSATA/USB s podporou funkcí USB PowerShare** — slouží k připojení kompatibilních paměťových zařízení eSATA (například externí pevné disky nebo optické jednotky) nebo zařízení USB (například myši, klávesnice, tiskárny, externí jednotky nebo přehrávače MP3). Funkce USB PowerShare zajišťuje, že můžete zařízení USB napájet, když je počítač zapnutý nebo vypnutý nebo v režimu spánku.

**POZNÁMKA:** Když je počítač vypnutý nebo v režimu spánku, nemusí být některá zařízení USB napájena. V takových případech je nutno k nabíjení zařízení zapnout počítač.

**POZNÁMKA:** Pokud během nabíjení zařízení USB vypnete počítač, zařízení se přestane nabíjet. Chcete-li v nabíjení pokračovat, zařízení USB odpojte a znovu připojte.

**POZNÁMKA:** Pokud zbývá pouze 10 % z celkové kapacity baterie, funkce USB PowerShare se automaticky vypne.

- 7 Konektor vstupu antény (pouze u vybraných modelů)** — slouží ke sledování programů za použití televizní karty (volitelné) a externí antény.
-

- 
- 8  **Slot pro karty ExpressCard** — poskytuje podporu pro další možnosti v oblasti pamětí, drátové i bezdrátové komunikace, multimédií a zabezpečení. Slot podporuje karty ExpressCard 34 mm.

**POZNÁMKA:** Slot pro karty ExpressCard byl vytvořen pouze pro karty ExpressCard. NEPODPORUJE karty PC Card.

**POZNÁMKA:** Notebook je dodáván s plastovou záslepkou v zásuvce pro kartu ExpressCard. Záslepka chrání nepoužité sloty před prachem a jinými částicemi. Uchovejte si záslepku pro použití, když nebude ve slotu žádná karta ExpressCard. Záslepky z jiných počítačů nemusí být s tímto počítačem kompatibilní.

- 
- 9  **Konektor pro vstup zvuku/mikrofonu** — slouží k připojení mikrofonu nebo vstupních signálů, které se mohou používat u programů pro zpracování zvuku.

- 
- 10  **Konektory pro výstup zvuku/sluchátek (2)** — slouží k připojení jednoho nebo dvou párů sluchátek nebo k odeslání zvuku do aktivních reproduktorů nebo zvukového systému. Zvukový signál je pro oba konektory stejný.
-

## Prvky na horní straně notebooku a prvky klávesnice

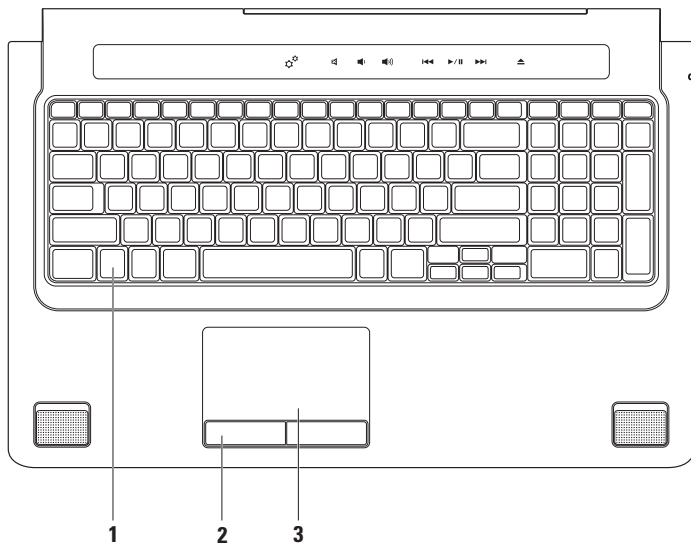

- 
- 1 Klávesnice/podsvícená klávesnice (volitelná)** — pokud jste zakoupili volitelnou podsvícenou klávesnici, na klávese F6 je ikona podsvícené klávesnice . Volitelná klávesnice s podsvícením bude v tmavých prostředích snadno viditelná díky rozsvíceným symbolům na klávesách.

Na klávesnici se také nachází klávesy pro ovládání multimédií. Tyto klávesy ovládají přehrávání disků CD, DVD, Blu-ray™ (volitelně) a médií.

 **Nastavení jasů podsvícení klávesnice** — stisknutím klávesy <F6> můžete přepínat mezi třemi možnostmi podsvícení (v daném pořadí):

- a. poloviční jas podsvícení klávesnice,
- b. plný jas podsvícení klávesnice,
- c. bez podsvícení.

Další informace o klávesnici získáte v *Průvodci technologiemi Dell*.

---

- 2 Tlačítka dotykové podložky** — provádí stejné operace jako levé a pravé tlačítko myši.
- 
- 3 Dotyková podložka** — nabízí funkce myši; umožňuje pohybovat kurzorem, přetahovat vybrané položky a provádět kliknutí.

Dotyková podložka podporuje posouvání, přeskakování, přiblížení a otáčení. Chcete-li nastavení dotykové podložky změnit, dvakrát klikněte na ikonu **Polohovací zařízení Synaptics** v oznamovací oblasti pracovní plochy.

---

## Gesta dotykové podložky

 **POZNÁMKA:** Některá gesta dotykové podložky mohou být ve výchozím nastavení zakázána. Chcete-li nastavení gest dotykové podložky změnit, dvakrát klikněte na ikonu **Polohovací zařízení Synaptics** v oznamovací oblasti pracovní plochy.

### Gesta — dva prsty

**Scroll** — umožňuje posouvat obsah.  
Možnosti funkce posouvání:

**Automatické svislé posouvání** — umožňuje posouvat aktivní okno nahoru a dolů.

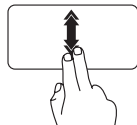

Rychlým posunutím dvou prstů nahoru nebo dolů aktivujete automatické svislé posouvání.

Kliknutím na dotykovou podložku automatický posun ukončíte.

**Automatické vodorovné posouvání** — umožňuje posouvat aktivní okno vlevo a vpravo.

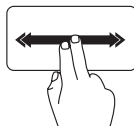

Automatické vodorovné posouvání aktivujete rychlým posunutím dvou prstů vlevo nebo vpravo.

Kliknutím na dotykovou podložku automatický posun ukončíte.

**Zoom** — umožňuje přiblížit nebo oddálit obsah obrazovky. Funkce zvětšení zahrnuje:

**Sevření** — umožňuje provést zvětšení nebo zmenšení vzájemným přiblížením nebo oddálením dvou prstů na dotykové podložce.  
Zvětšení:

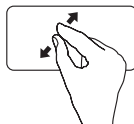

Oddálením prstů od sebe zvětšíte aktivní okno.



Zmenšení:

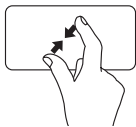

Přiblížením prstů k sobě zmenšíte aktivní okno.

**Otočení** — umožňuje otáčet aktivní obsah na obrazovce. Funkce otáčení zahrnuje:

**Točení** — umožňuje otáčet aktivní obsah pomocí dvou prstů, z nichž je jeden na místě a druhý se otáčí.

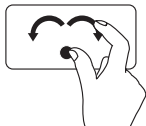

Palcem nehýbejte a ukazováčkem pohybujte dokola vlevo nebo vpravo. Zvolený prvek bude otáčen po nebo proti směru hodinových ručiček.

## Gesta — tři prsty

**Přeskakování** — podle směru přeskočení umožňuje přeskočit obsah dopředu nebo zpět.

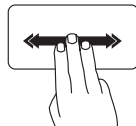

Rychlým posunutím tří prstů v požadovaném směru přeskočíte obsah v aktivním okně.

## Prvky pro ovládání multimédií

K prvkům pro ovládání multimédií máte přístup pomocí kláves pro ovládání multimédií na klávesnici nebo dotykových prvků pro ovládání multimédií nad klávesnicí.

### Klávesy pro ovládání multimédií

Klávesy pro ovládání multimédií lze konfigurovat pomocí nástrojů **System Setup** (BIOS) nebo **Windows Mobility Center** (Centrum nastavení mobilních zařízení).

#### Nástroj System Setup (BIOS)

Přístup k položce **Function Key Behavior** (Chování funkčních kláves):

1. Stiskněte klávesu <F2> během testu POST. Spustí se nástroj **System Setup** (BIOS).
2. V části **Function Key Behavior** (Chování funkčních kláves) vyberte položku **Multimedia Key First** (Nejprve

multimediální klávesa) nebo **Function Key First** (Nejprve funkční klávesa).

**Multimedia Key First (Nejprve multimediální klávesa)** — toto je výchozí možnost. Stisknutím kterékoli multimediální klávesy provedete odpovídající akci. V případě funkčních kláves stiskněte klávesu <Fn> + požadovanou funkční klávesu.



**Function Key First (Nejprve funkční klávesa)** — pokud stisknete kteroukoli funkční klávesu, provede se přiřazená funkce.

Použití multimediálních kláves vyžaduje stisknutí klávesy <Fn> + požadovanou multimediální klávesu.



**POZNÁMKA:** Možnost **Multimedia Key First** (Nejprve multimediální klávesa) je aktivní pouze v operačním systému.

## Centrum nastavení mobilních zařízení

1. Stisknutím kláves <  > <X> na klávesnici nebo stisknutím ikony  na dotykových prvcích pro ovládání multimédií se spustí Centrum nastavení mobilních zařízení.
2. V části **Function Key Row** (Řada funkčních kláves) vyberte položku **Function Key** (Funkční klávesa) nebo **Multimedia Key** (Multimediální klávesa).

## Dotykové prvky pro ovládání multimédií

Dotknete-li se kteréhokoli prvku pro ovládání multimédií, provedete související multimediální činnost.

## Klávesy pro ovládání multimédií



## Dotykové prvky pro ovládání multimédií



Spustit Centrum nastavení mobilních zařízení systému Windows



Ztlumit zvuk



Snížit hlasitost



Zvýšit hlasitost



Přehrát předchozí skladbu nebo kapitolu



Přehrání nebo pozastavení přehrávání



Přehrát následující skladbu nebo kapitolu



Vysunutí disku



## Prvky displeje

Panel s displejem je vybaven kamerou a dvěma duálními mikrofony.

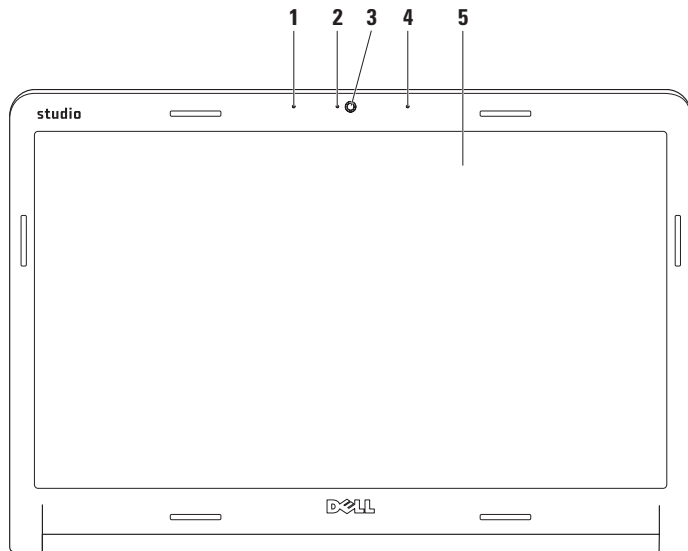

- 
- 1 Levý digitální mikrofon** — poskytuje v kombinaci s pravým digitálním mikrofonem vysoce kvalitní zvuk pro videokonverzace a záznam hlasu.

---

  - 2 Indikátor aktivity kamery** — indikuje, zda je kamera zapnutá nebo vypnutá.

---

  - 3 Kamera** — vestavěná kamera sloužící k záznamu videa, ke konferencím a konverzaci.

---

  - 4 Pravý digitální mikrofon** — v kombinaci s levým digitálním mikrofonem poskytuje vysoce kvalitní zvuk pro videokonverzace a záznam hlasu.

---

  - 5 Displej** — displej se může lišit v závislosti na volbách, které jste při nákupu počítače provedli. Další informace o displejích najdete v dokumentu *Průvodce technologiemi Dell* na pevném disku nebo na webu **[support.dell.com/manuals](https://support.dell.com/manuals)**.
-

## Použití dotykové obrazovky (volitelná)

Funkce dotykové obrazovky notebook mění na interaktivní displej.

### Dell Touch Zone

Chcete-li spustit software Dell Touch Zone, klikněte na položky **Start**  → **Všechny programy** → **Dell** → **Dell Touch Zone**.

V softwaru Dell Touch Zone můžete používat následující funkce:

- Picture Viewer — slouží k zobrazení, uspořádání a úpravě fotografií.
- Dell Touch Cam — slouží k zachycení videí pomocí vestavěné kamery. Jste-li připojeni k Internetu, můžete videa nahrávat do služby **YouTube**.

- Notes Creator — slouží k vytváření poznámek (pomocí klávesnice nebo ručně). Tyto poznámky se při dalším spuštění softwaru Dell Touch Zone objeví na vývěsce aplikace.
- Drum Zone — hrajte hry na hudbu v počítači nebo hrajte na syntetizované bicí nástroje.
- You Paint — tento software slouží ke kreslení obrázků a úpravě fotografií.
- Games — slouží k hraní her pro systém Windows (dotykem).
- Music — slouží k přehrávání hudby, vytváření seznamů skladeb a procházení hudebních souborů podle alba, umělce nebo názvu skladby.



- Internet Explorer — slouží k procházení Internetu pomocí vícedotykové technologie. Chcete-li nějaký odkaz stáhnout nebo na něj přejít, dotkněte se jej.
- Náповěda — pomocí funkce nápovědy získáte informace o způsobu používání dotykové obrazovky.

Při prvním spuštění počítače se spustí video, které vám funkce dotykové obrazovky představí.

## Gesta dotykové obrazovky (volitelné)

 **POZNÁMKA:** Některá uvedená gesta nemusí mimo software Dell Touch Zone fungovat.

### Zvětšení

Umožňuje přiblížit nebo oddálit obsah obrazovky.

**Sevření** — umožňuje provést zvětšení nebo zmenšení vzájemným přiblížením nebo oddálením dvou prstů na obrazovce.



*Zvětšení:* Oddálením prstů od sebe zvětšíte aktivní okno.

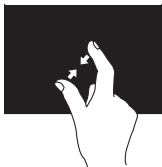

*Zmenšení:* Přiblížením prstů k sobě zmenšíte aktivní okno.

### Podržení

Napodobuje kliknutí pravým tlačítkem myši, a tím umožňuje přístup k dodatečným informacím.

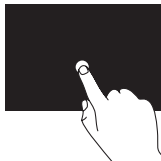

Stisknutím a podržením prstu na dotykové obrazovce otevřete nabídky rozeznávající kontext.

### Přeskakování

Podle směru přeskočení umožňuje přeskočit obsahem dopředu nebo zpět.

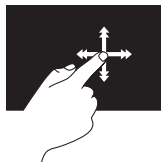

Rychlým posunutím prstu v požadovaném směru přeskočíte obsah v aktivním okně, podobně jako u stránek knížky. Když procházíte obsahem, jako jsou obrázky nebo skladby v seznamu skladeb, funguje přeskakování také ve svislém směru.

## Posunování

Umožňuje procházet obsahem. Funkce posouvání obsahuje tyto prvky:

**Posun** — umožňuje zobrazit vybraný objekt, pokud obsah není zobrazen celý.

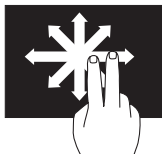

Posuňte dva prsty v požadovaném směru. Tím zobrazíte vybraný objekt.

**Svislé posouvání** — umožňuje aktivní okno posouvat nahoru a dolů.

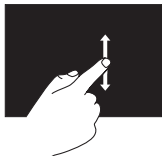

Svislé posouvání aktivujete pohybem prstu nahoru nebo dolů.

**Vodorovné posouvání** — umožňuje aktivní okno posouvat vlevo a vpravo.

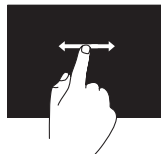

Svislé posouvání aktivujete pohybem prstu doleva nebo doprava.

## Otáčení

Umožňuje otáčet aktivní prvek na obrazovce.

**Točení** — umožňuje otáčet aktivním prvkem pomocí dvou prstů.



Palcem nehýbejte a druhým prstem pohybujte po oblouku vlevo nebo vpravo. Pomocí kruhového pohybu oběma prsty můžete aktivní prvek také otáčet.

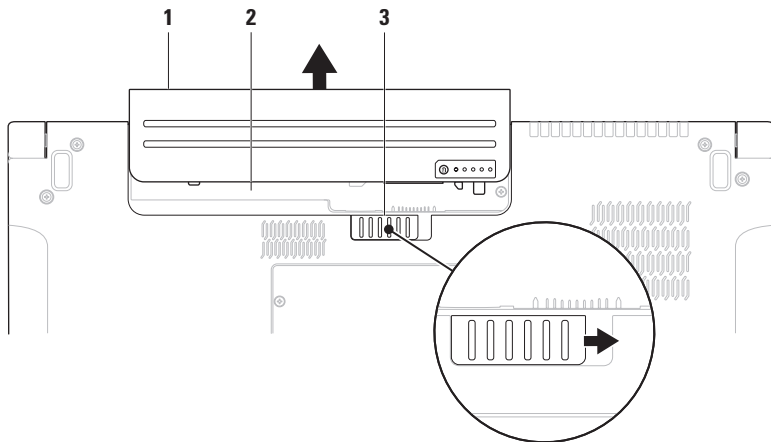

## Vyjmutí a výměna baterie



**1** Baterie

**2** Oddělení pro baterii

**3** Uvolňovací západka baterie

-  **VAROVÁNÍ:** V případě používání nevhodné baterie hrozí zvýšené nebezpečí požáru nebo výbuchu. V tomto počítači by měly být používány pouze značkové baterie Dell. Nepoužívejte baterie z jiných počítačů.
-  **VAROVÁNÍ:** Před vyjmutím baterie vypněte počítač a odpojte externí kabely (včetně kabelu adaptéru střídavého proudu).

Postup při vyjmutí baterie:

1. Vypněte počítač a obraťte jej.
2. Posuňte západku pro uvolnění baterie na stranu.
3. Vysuňte baterii z oddělení pro baterie.

Postup při výměně baterie:

Zasouvejte baterii do přihrádky pro baterii, dokud s kliknutím nezapadne na místo.

## Softwarové funkce

 **POZNÁMKA:** Více informací o funkcích uvedených v tomto oddíle naleznete v *Průvodci technologiemi Dell*, který se nachází na vašem pevném disku, nebo na webových stránkách [support.dell.com/manuals](http://support.dell.com/manuals).

### Rozpoznávání tváří pomocí funkce FastAccess

Tento počítač může být vybaven funkcí rozpoznávání tváří FastAccess. Tato funkce pomáhá zabezpečit počítač Dell tím, že vaše tvář slouží k ověření identity a zároveň k automatickému zadání přihlašovacích informací, které byste jinak zadávali ručně (například ID uživatele a heslo k účtu systému Windows nebo k zabezpečeným webovým stránkám). Další informace získáte kliknutím na položky **Start**  → **Programy** → **FastAccess**.

## Produktivita a komunikace

Počítač můžete používat k tvorbě prezentací, brožur, přání, letáků a tabulek. Také můžete upravovat a prohlížet digitální fotografie a obrázky. Přesný soupis softwaru nainstalovaného v počítači naleznete na objednávce.



Jakmile se připojíte k internetu, budete moci prohlížet webové stránky, používat e-mailový účet, nahrávat a stahovat soubory atd.

## Zábava a multimédia

Počítač můžete používat ke sledování videa, hraní her, vytváření vlastních disků CD/DVD a poslouchání hudby a internetových rádií. Optická jednotka může podporovat řadu formátů médií, včetně disků CD a DVD a Blu-ray (volitelné).

Můžete stahovat a kopírovat fotografie a videa z přenosných zařízení, jako jsou např. digitální fotoaparáty a mobilní telefony. Volitelné softwarové aplikace vám umožní spravovat a vytvářet hudební a video soubory, které lze následně zaznamenávat na disky, ukládat do přenosných zařízení, jako jsou MP3 přehrávače nebo přenosná herní zařízení, nebo přehrávat a sledovat prostřednictvím připojeného televizoru, projektoru nebo domácího kina.

## Nástroj zálohování Dell DataSafe Online Backup

-  **POZNÁMKA:** Nástroj Dell DataSafe Online nemusí být k dispozici ve všech oblastech.
-  **POZNÁMKA:** K zajištění rychlého nahrávání/stahování je vhodné používat širokopásmové připojení.

Nástroj Dell DataSafe Online představuje službu automatického zálohování a obnovy, která pomáhá chránit vaše data a důležité soubory před katastrofickými událostmi, jakými jsou krádeže, požáry nebo přírodní pohromy. Služba je dostupná z vašeho počítače prostřednictvím účtu chráněného heslem. Více informací naleznete na webových stránkách **delldatasafe.com**.

Plánování záloh:

1. Poklepejte na ikonu nástroje Dell DataSafe Online  na hlavním panelu.
2. Postupujte podle pokynů zobrazených na obrazovce.

## Dok Dell

Dok Dell je skupina ikon, které umožňují přístup k často používaným aplikacím, souborům a složkám. Dok lze upravit následujícími způsoby:

- přidání nebo odebrání ikon,
- změna barvy a umístění doku,
- seskupení souvisejících ikon do kategorií,
- změna chování ikon.



### Přidání kategorie

1. Klikněte pravým tlačítkem myši, klikněte na položku **Přidat** → **Kategorie**.  
Zobrazí se okno **Přidat/upravit kategorii**.
2. Zadejte název kategorie do pole **Název**.
3. Vyberte požadovanou ikonu kategorie v poli nabídky **Vyberte obrázek**: vyberte ikonu kategorie.
4. Klikněte na možnost **Uložit**.

### Přidání ikony

Přetáhněte ikonu na dok nebo kategorii.

### Odstranění kategorie nebo ikony

1. Klikněte pravým tlačítkem na kategorii nebo ikonu v aplikaci Dock a klikněte na možnost **Odstranit zástupce** nebo **Odstranit kategorii**.
2. Postupujte podle pokynů na obrazovce.

### Přizpůsobení doku

1. Klikněte pravým tlačítkem na aplikaci a klikněte na možnost **Rozšířená nastavení...**
2. Přizpůsobte dok zvolením požadované možnosti.



## Senzor volného pádu

Senzor volného pádu rozpoznává stav volného pádu způsobený náhodným upuštěním počítače a chrání pevný disk počítače před možným poškozením.

Jestliže je rozpoznán stav volného pádu, pevný disk přejde do *bezpečného stavu*, čímž brání poškození čtecí/záznamové hlavy a možné ztrátě dat. Jestliže již stav volného pádu není rozpoznán, přejde pevný disk do běžného provozního režimu.

# Odstraňování potíží

Tato část popisuje řešení potíží, které u počítače mohou nastat. Nebude-li možné problém vyřešit pomocí následujících rad, přejděte k části „Použití nástrojů podpory“ na straně 57 nebo k části „Kontaktování společnosti Dell“ na straně 79.

**⚠ VAROVÁNÍ:** Sejmutí krytu počítače by měl provádět pouze školený servisní technik. Podrobné pokyny týkající se servisu a řešení potíží naleznete v *Servisní příručce* na adrese [support.dell.com/manuals](http://support.dell.com/manuals).

**⚠ VAROVÁNÍ:** Předtím, než začnete pracovat uvnitř počítače, přečtěte si bezpečnostní informace dodané s počítačem. Další informace o vhodných bezpečnostních postupech naleznete na webové stránce Shoda s předpisovými požadavky na adrese [www.dell.com/regulatory\\_compliance](http://www.dell.com/regulatory_compliance).

## Potíže s dotykovou obrazovkou

### Některé nebo všechny vícedotykové funkce nefungují

- Určité funkce dotykové obrazovky mohou být vypnuty. Chcete-li funkce dotykové obrazovky povolit, klikněte na položky **Start**  → **Ovládací panely** → **Hardware a zvuk** → **Pero a vstupní zařízení**.
- Aplikace nemusí vícedotykovou funkci podporovat.

## Dotyková obrazovka ztrácí citlivost

- Proveďte kalibraci dotykové obrazovky (viz část „Kalibrace dotykové obrazovky“ na straně 49).
- Na dotykovou obrazovku se dostaly cizí částice (například z poznámkových lístečků) a ty blokují dotykové senzory. Postup při odstranění částic:
  - a. Vypněte počítač.
  - b. Vypojte napájecí šňůru ze zásuvky.



**△ UPOZORNĚNÍ: Dotykovou obrazovku neutírejte vodou nebo tekutými čisticími prostředky.**

- c. Použijte čistý hadřík, který nepouští vlákna (v případě potřeby můžete hadřík postříkat jemným čisticím prostředkem nebo vodou, nesmíte ale stříknout na obrazovku), a otřením povrchu a stran dotykové obrazovky odstraňte veškeré nečistoty a otisky prstů.

## Kalibrace dotykové obrazovky

-  **POZNÁMKA:** Dotykovou obrazovku kalibrujte, pokud jsou s ovládním dotykem problémy nebo změňte rozlišení obrazovky.

Kalibrace dotykové obrazovky:

1. Klikněte na položky **Start**  → **Ovládací panely** → **Hardware a zvuk** → **N-trig DuoSense™ Digitizer Settings**.
2. Klikněte na tlačítko **Start**.
-  **POZNÁMKA:** Nedotýkejte se obrazovky, dokud kalibrace neskončí.
3. Postupujte podle pokynů na obrazovce.

## Kódy zvukových signálů

Pokud se během startu počítače vyskytnou chyby nebo problémy, ozve se několik pípnutí. Tato pípnutí jsou tzv. kódy zvukových signálů a označují, k jakému problému došlo. Pokud dojde k jejich spuštění, kód zvukového signálu si zapište a obraťte se na společnost Dell (viz část „Kontaktování společnosti Dell“ na straně 79).

 **POZNÁMKA:** Informace o výměně částí naleznete v *Servisní příručce* dostupné na webových stránkách [support.dell.com/manuals](http://support.dell.com/manuals).

Kód zvukového signálu	Možný problém
Jedno	Možná chyba základní desky — chyba kontrolního součtu paměti ROM systému BIOS
Dvě	Nebyla zjištěna paměť RAM <b>POZNÁMKA:</b> Pokud jste nainstalovali nebo vyměnili paměťový modul, ověřte, že je správně zasunut.
Tři	Možná chyba základní desky — chyba čipové sady
Čtyři	Chyba čtení/zápisu do paměti RAM
Pět	Selhání systémových hodin
Šest	Selhání grafické karty nebo čipu
Sedm	Selhání procesoru
Osm	Porucha displeje

## Problémy se sítí

### Bezdrátové připojení

**Dojde ke ztrátě bezdrátového síťového připojení** — bezdrátový směrovač je offline nebo je v počítači bezdrátové připojení zakázáno.

- Zkontrolujte, zda je bezdrátový směrovač napájen a zda je připojen ke zdroji dat (kabelový modem nebo síťový rozbočovač).
- Zkontrolujte, zda je v počítači povoleno bezdrátové připojení (viz část „Zapnutí nebo vypnutí bezdrátového připojení“ na straně 14).
- Znovu ustavte připojení k bezdrátovému směrovači (viz část „Nastavení bezdrátového připojení k Internetu“ na straně 17).
- Vaše bezdrátové připojení může být blokováno nebo přerušováno rušením. Zkuste počítač přisunout blíže k bezdrátovému směrovači.

### Připojení pomocí kabelu

**Připojení k síti nefunguje** — konektor kabelu je uvolněný nebo je konektor nebo kabel poškozený.

- Zkontrolujte, zda je kabel řádně připojen a zda není poškozen.
- Podle indikátoru integrity linky, který je umístěn vedle síťového konektoru, můžete určit, zda vaše připojení funguje. Rozlišovány jsou následující stavy:
  - Zelená (vpravo) — mezi 10Mb sítí a počítačem je dobré spojení.
  - Žlutá (vpravo) — mezi 100Mb sítí a počítačem je dobré spojení.

## Odstraňování potíží

- Oranžová (vpravo) — mezi 1000Mb sítí a počítačem je dobré spojení.
- Bliká žlutá (vlevo) — indikuje provoz v síti.
- Nesvítí — počítač nerozpoznal fyzické připojení k síti.

 **POZNÁMKA:** Indikátor integrity spojení vedle síťového konektoru informuje pouze o síťovém připojení pomocí kabelu. Tento indikátor neposkytuje informace o stavu bezdrátového připojení.

## Potíže s napájením

**Kontrolka napájení nesvítí** — počítač je vypnut nebo není napájen.

- Stiskněte tlačítko hlavního vypínače. Pokud je počítač vypnutý nebo v režimu spánku, obnovíte jeho běžný provoz.
- Řádně připojte kabel napájecího adaptéru do konektoru na počítači i do elektrické zásuvky.
- Pokud je počítač připojen do rozpojovacího kabelu, zkontrolujte, zda je rozpojovací kabel připojen do zásuvky a zda je rozpojovací kabel zapnut.
- Dočasně vyřaďte z okruhu ochranná (jistící) zařízení, napájecí rozdvojky a prodlužovací kabely a ověřte si, že bez nich počítač řádně pracuje.
- Zkontrolujte, zda řádně pracuje elektrická zásuvka, tím, že do ní připojíte jiné zařízení, například lampu.

- Zkontrolujte připojení kabelů adaptéru střídavého proudu. Je-li napájecí adaptér střídavého proudu vybaven indikátorem, ujistěte se, že tento indikátor svítí.

**Indikátor napájení svítí bíle a počítač nereaguje** — pravděpodobně nereaguje displej.

- Stiskněte tlačítko vypínače a podržte jej dokud se počítač nevypne a znovu jej zapněte.
- Pokud problém přetrvává, kontaktujte společnost Dell (viz část „Kontaktování společnosti Dell“ na straně 79).

**Indikátor napájení bliká bíle** — počítač je v pohotovostním režimu nebo displej nereaguje.

- Stiskněte klávesu na klávesnici, proved'te pohyb pomocí připojené myši nebo prstem na touchpadu nebo stiskněte tlačítko napájení a pokračujte v normální práci s počítačem.

- Pokud displej nereaguje, držte stisknuté tlačítko napájení, dokud se počítač nevypne, a pak jej znovu zapněte.
- Pokud problém přetrvává, kontaktujte společnost Dell (viz část „Kontaktování společnosti Dell“ na straně 79).

**Příjem signálu v počítači není kvalitní** — signál je rušen nežádoucím signálem, čímž dochází k přerušování nebo blokování signálu. Některé příklady zdrojů rušení:

- Napájecí prodlužovací kabely, prodlužovací kabely klávesnice a prodlužovací kabely myši.
- Příliš velký počet zařízení připojených do rozpojovacího kabelu.
- Několik rozpojovacích kabelů připojených do stejné elektrické zásuvky.

### Potíže s pamětí

#### Zobrazí se zpráva o nedostatku paměti

- Zkuste uložit a zavřít všechny otevřené soubory a ukončit spuštěné programy, které nepoužíváte, a uvidíte, zda se problém vyřeší.
- Vyhledejte informace o minimálních požadavcích na systém v dokumentaci k softwaru. V případě potřeby nainstalujte další paměťové moduly (viz *Servisní příručka* na webových stránkách **support.dell.com/manuals**).
- Řádně připojte paměťové moduly ke konektorům (pokyny naleznete v *Servisní příručce* dostupné na webových stránkách **support.dell.com/manuals**).
- Pokud problém přetrvává, kontaktujte společnost Dell (viz část „Kontaktování společnosti Dell“ na straně 79).

#### Setkáte se s dalšími potížemi s pamětí

- Spustte nástroj Dell Diagnostics (viz část Nástroj Dell Diagnostics na straně 61).
- Pokud problém přetrvává, kontaktujte společnost Dell (viz část „Kontaktování společnosti Dell“ na straně 79).



## Zablokování a problémy se softwarem

**Počítač se nezapne** — ujistěte se, že je napájecí kabel řádně připojen k počítači a elektrické zásuvce.

### Program přestane reagovat

Ukončení programu:

1. Stiskněte kombinaci kláves <Ctrl>, <Shift> a <Esc>.
2. Klikněte na tlačítko **Aplikace**.
3. Klikněte na program, který přestal reagovat.
4. Klikněte na možnost **Ukončit úlohu**.

**Program se opakovaně zhroutí** — nahlédněte do dokumentace k softwaru. V případě potřeby software odinstalujte a znovu nainstalujte.

 **POZNÁMKA:** Instalační instrukce obvykle naleznete v dokumentaci k softwaru nebo na disku CD.

**Počítač přestane reagovat nebo se zobrazí modrá obrazovka** —

 **UPOZORNĚNÍ:** Pokud řádně neukončíte operační systém, může dojít ke ztrátě dat.

pokud není možné získat odezvu stisknutím klávesy na klávesnici nebo pohnutím myši, tiskněte vypínač alespoň 8 až 10 sekund (než se počítač vypne) a pak restartujte počítač.

**Program je určen pro starší verzi operačního systému Microsoft® Windows®** —

spuštěte Průvodce ověřením kompatibility programu. Průvodce ověřením kompatibility programu nakonfiguruje program tak, aby jej bylo možné spustit v prostředí, které je podobné prostředím starších verzí operačního systému Microsoft Windows.

Spuštění Průvodce ověřením kompatibility programu:

## Odstraňování potíží

### System Windows 7

1. Klikněte na položky **Start**  → **Ovládací panely** → **Programy** → **Spouštět programy vytvořené pro předchozí verze systému Windows**.
2. Na uvítací obrazovce klikněte na tlačítko **Další**.
3. Postupujte podle pokynů na obrazovce.

### Windows Vista

1. Klikněte na nabídku **Start**  → **Ovládací panely** → **Programy** → **Použití staršího programu s touto verzí systému Windows**.
2. Na uvítací obrazovce klikněte na tlačítko **Další**.
3. Postupujte podle pokynů na obrazovce.

### Máte jiné potíže se softwarem

- Ihned zazálohujte soubory.
- Pevný disk a disky CD proveďte antivirovým softwarem.

- Uložte a zavřete všechny otevřené soubory, ukončete všechny spuštěné programy a vypněte počítač prostřednictvím nabídky **Start** .
- Pokyny k odstranění problémů vyhledejte v dokumentaci k softwaru nebo se obraťte na výrobce softwaru:
  - Přesvědčte se, zda je program kompatibilní s operačním systémem nainstalovaným v počítači.
  - Přesvědčte se, zda počítač splňuje minimální požadavky na hardware, který je nezbytný pro spuštění softwaru. Vyhledejte informace v dokumentaci k softwaru.
  - Přesvědčte se, zda je program řádně nainstalován a nakonfigurován.
  - Ověřte, zda nedochází ke konfliktu ovladačů zařízení s programem.
  - V případě potřeby software odinstalujte a znovu nainstalujte.

# Použití nástrojů podpory

## Středisko odborné pomoci společnosti Dell

Služba **podpory společnosti Dell** pomáhá vyhledávat potřebné služby, podporu a informace týkající se vašeho systému.

Chcete-li aplikaci spustit, klepněte na hlavním panelu na ikonu .

Úvodní stránka **střediska podpory společnosti Dell** zobrazuje číslo modelu počítače, servisní štítek, kód expresní služby a kontaktní informace služby.

Úvodní stránka nabízí také odkazy pro přístup k následujícím položkám:



**Samoobslužná pomoc**  
(řešení potíží, zabezpečení, výkon systému, síť a Internet, záloha a obnova a operační systém Windows)



**Upozornění** (upozornění technická podpora vztahující se na váš počítač)



**Podpora společnosti Dell** (technická podpora nástroje DellConnect™, služba zákazníkům, školení a výukové programy, nápověda k programu Solution Station™ a online prověřování pomocí nástroje PC CheckUp)



**Informace o systému**  
(dokumentace k systému, informace o záruce, systémové informace, upgrady a příslušenství)

Bližší informace o **Centru podpory společnosti Dell** a dostupných nástrojích pro podporu naleznete na kartě **Services** na webové stránce **support.dell.com**.

## Má stahování Dell

 **POZNÁMKA:** Služba Má stahování Dell nemusí být k dispozici ve všech oblastech.

Některý software předinstalovaný v počítači Dell není dodáván se zálohou na disku CD nebo DVD. Tento software je k dispozici ke stažení na stránkách Má stahování Dell. Z těchto webových stránek můžete stahovat dostupný software k opětovné instalaci nebo vytváření záložních médií.

Registrace a použití služby Má stahování Dell:

1. Přejděte na webovou stránku **[downloadstore.dell.com/media](http://downloadstore.dell.com/media)**.
2. Podle pokynů na obrazovce se zaregistrujte a stáhněte software.
3. Znovu nainstalujte nebo vytvořte záložní médium softwaru pro budoucí potřeby.

## Systemová hlášení

Pokud v počítači dojde k problému nebo k chybě, může se zobrazit systémové hlášení, které vám pomůže identifikovat příčinu a nalézt řešení problému.

 **POZNÁMKA:** Pokud zobrazené hlášení není uvedeno mezi následujícími příklady, informujte se v dokumentaci dodané k operačnímu systému nebo programu, který v počítači pracoval při zobrazení hlášení. Můžete také nahlédnout do *Průvodce technologiemi Dell* na pevném disku nebo na adrese **[support.dell.com/manuals](http://support.dell.com/manuals)**, případně kontaktovat společnost Dell (viz „Kontaktování společnosti Dell“ na straně 79).

**Upozornění! Předchozí pokusy o zavedení tohoto systému se nezdařily v kontrolním bodě [nnnn]. Chcete-li získat pomoc při řešení tohoto problému, poznačte si uvedené číslo kontrolního**

**bodů a kontaktujte technická podpora**

**Dell** — počítači se třikrát po sobě nepodařilo dokončit zaváděcí postup v důsledku stejné chyby. Kontaktujte společnost Dell (viz část „Kontaktování společnosti Dell“ na straně 79).

**Chyba kontrolního součtu paměti CMOS** — porucha základní desky nebo vybitá baterie RTC. Baterii vyměňte (viz *Servisní příručka* na webových stránkách **support.dell.com**) nebo kontaktujte společnost Dell (viz část „Kontaktování společnosti Dell“ na straně 79).

**Selhání ventilátoru CPU** — došlo k selhání ventilátoru procesoru. Vyměňte ventilátor na procesoru (viz *Servisní příručka* na webových stránkách **support.dell.com/manuals**).

**Selhání pevného disku** — při testu POST došlo patrně k selhání pevného disku. Kontaktujte společnost Dell (viz část „Kontaktování společnosti Dell“ na straně 79).

**Selhání při čtení pevného disku** — Při testu zavádění z pevného disku patrně došlo k selhání. Kontaktujte společnost Dell

(viz část „Kontaktování společnosti Dell“ na straně 79).

**Chyba klávesnice** — chyba klávesnice nebo uvolněný kabel.

Informace o výměně klávesnice naleznete v *Servisní příručce* na webových stránkách **support.dell.com/manuals**.

**Chybí spouštěcí zařízení** — na pevném disku chybí spouštěcí oddíl, kabel pevného disku je uvolněný nebo není k dispozici žádné spouštěcí zařízení.

- Pokud je spouštěcím zařízením pevný disk, zkontrolujte, zda jsou k němu řádně připojeny kabely a zda je pevný disk řádně nainstalován a nastaven jako spouštěcí zařízení.
- Otevřete program Nastavení systému a ujistěte se, že informace o sekvenci zavádění systému jsou správné (viz *Průvodce technologiemi Dell* na webových stránkách **support.dell.com/manuals**).

**Nedošlo k přerušení časovače** — je možné, že čip na základní desce nefunguje zcela správně nebo došlo k chybě základní desky. Kontaktujte společnost Dell (viz část „Kontaktování společnosti Dell“ na straně 79).

**Proudové přetížení rozhraní USB** — odpojte zařízení USB. Pro správnou funkci zařízení USB je potřeba silnější napájení. K připojení zařízení USB použijte externí napájecí zdroj. Pokud je zařízení vybaveno dvěma kabely USB, připojte oba tyto kabely.

**UPOZORNĚNÍ - Systém nahlásil vybočení parametrů ze standardních limitů.**

**Společnost Dell doporučuje pravidelné zálohování dat. Parametr mimo rozsah může značit potenciální problém pevného disku** — chyba S.M.A.R.T, možná porucha pevného disku. Kontaktujte společnost Dell (viz část „Kontaktování společnosti Dell“ na straně 79).

## Průvodce řešením potíží s hardwarem

Pokud není zařízení při spuštění operačního systému nalezeno, nebo je nalezeno, ale nesprávně konfigurováno, vyřešte nekompatibilitu pomocí **Poradce při potížích s hardwarem**.

Spuštění Průvodce řešením potíží s hardwarem:

1. Klikněte na tlačítko **Start**  → **Nápověda a odborná pomoc**.
2. Do pole hledání zadejte výraz `poradce při potížích s hardwarem` a stiskněte klávesu <Enter>.
3. Ve výsledcích hledání vyberte možnost, která nejlépe popisuje váš problém a postupujte podle příslušných kroků.

## Nástroj Dell Diagnostics

Dojde-li k problémům s počítačem, před kontaktováním odborné pomoci společnosti Dell proveďte kontrolu popsanou v části Zablokování a problémy se softwarem na straně 55 a spusťte nástroj Dell Diagnostics. Doporučujeme vám vytisknout si tyto postupy před zahájením práce.

 **POZNÁMKA:** Diagnostický nástroj Dell Diagnostics lze použít pouze u počítačů společnosti Dell.

 **POZNÁMKA:** Disk *Drivers and Utilities* (Ovladače a nástroje) nemusel být s počítačem dodán.

Viz *Specifikace* na straně 82, kde jsou uvedeny informace o konfiguraci počítače. Zajistěte, že zařízení, které chcete otestovat, se zobrazuje v programu Nastavení systému a je aktivní.

Spusťte z pevného disku nebo z disku *Drivers and Utilities* (Ovladače a nástroje) nástroj Dell Diagnostics.

## Spuštění nástroje Dell Diagnostics z pevného disku

Diagnostický nástroj Dell Diagnostics je umístěn ve skrytém oddílu diagnostického nástroje na pevném disku.

 **POZNÁMKA:** Pokud se na obrazovce počítače nezobrazuje žádný obraz, kontaktujte společnost Dell podle pokynů na straně 79.

1. Zkontrolujte, zda je počítač připojen k elektrické zásuvce a zda je tato zásuvka funkční.
2. Zapněte (nebo restartujte) počítač.
3. Ihned po zobrazení loga DELL™ stiskněte klávesu <F12>. V nabídce po spuštění vyberte možnost **Diagnostics** (Diagnostika) a stiskněte klávesu <Enter>. Na počítači tak spustíte kontrolu systému před zavedením (Pre-boot System Assessment — PSA).

## Použití nástrojů podpory

 **POZNÁMKA:** Pokud čekáte příliš dlouho a objeví se logo operačního systému, počkejte, dokud se nezobrazí plocha Microsoft® Windows®. Teprve poté vypněte počítač a zkuste to znovu.

 **POZNÁMKA:** Jestliže se zobrazí zpráva, že nelze nalézt žádný oddíl s diagnostickými nástroji, spusťte nástroj Dell Diagnostics z disku *Drivers and Utilities* (Ovladače a nástroje).

*Pokud byla vyvolána kontrola PSA:*

- Diagnostika PSA začne spouštět testy.
- Pokud se test PSA úspěšně dokončí, zobrazí se následující zpráva: `"No problems have been found with this system so far. Do you want to run the remaining memory tests? This will take about 30 minutes or more. Do you want to continue? (Recommended)."` (V systému zatím nebyly nalezeny

žádné potíže. Chcete spustit zbývající paměťové testy? Tyto testy mohou trvat přibližně 30 minut nebo déle. Chcete pokračovat? (Doporučeno)).

- Máte-li problémy s pamětí, stiskněte klávesu <y>, v opačném případě stiskněte klávesu <n>. Zobrazí se následující zpráva: `"Booting Dell Diagnostic Utility Partition. Press any key to continue."` (Spouštění systému z oddílu s nástrojem Dell Diagnostic Utility. Pokračujte stisknutím libovolné klávesy).
- Stisknutím libovolné klávesy přejdete do okna **Choose An Option** (Výběr možností).

*Pokud nebyla vyvolána kontrola PSA:*

Stisknutím kterékoli klávesy spustíte nástroj Dell Diagnostics z oddílu s diagnostickými nástroji na pevném disku. Poté přejděte do okna **Choose An Option** (Výběr možností).





4. Vyberte test, který chcete spustit.
  5. Pokud na problém narazíte během testu, zobrazí se hlášení s chybovým kódem a popisem daného problému. Zapište si chybový kód a popis potíží a kontaktujte společnost Dell (viz část „Kontaktování společnosti Dell“ na straně 79).
-  **POZNÁMKA:** Servisní označení počítače je zobrazeno v horní části obrazovky při každém testu. Servisní označení pomáhá identifikovat váš počítač, kontaktujete-li společnost Dell.
6. Po skončení testů zavřete obrazovku testů. Znovu se objeví okno **Choose An Option** (Výběr možností).
  7. Kliknutím na tlačítko **Exit** (Konec) ukončíte nástroj Dell Diagnostics a restartujete počítač.

## Spuštění nástroje Dell Diagnostics z disku *Drivers and Utilities* (Ovladače a nástroje)

 **POZNÁMKA:** Disk *Drivers and Utilities* (Ovladače a nástroje) nemusel být s počítačem dodán.

1. Vložte disk *Drivers and Utilities* (Ovladače a nástroje).
2. Počítač vypněte a restartujte. Ihned po zobrazení loga DELL stiskněte klávesu <F12> .

 **POZNÁMKA:** Pokud čekáte příliš dlouho a objeví se logo operačního systému, počkejte, dokud se nezobrazí plocha Microsoft® Windows®. Teprve poté vypněte počítač a zkuste to znovu.

 **POZNÁMKA:** Další kroky jednorázově změni zaváděcí sekvenci. Při příštím spuštění se systém zavede podle zařízení uvedených v programu nastavení systému.

## Použití nástrojů podpory

3. Když se zobrazí seznam zařízení k zavedení, vyberte položku **CD/DVD/CD-RW** a stiskněte klávesu <Enter>.
4. V zobrazené nabídce vyberte položku **Boot from CD-ROM** (Zavést z jednotky CD-ROM) a stiskněte klávesu <Enter>.
5. Zadáním hodnoty 1 otevřete nabídku disku CD. Potom pokračujte stisknutím klávesy Enter.
6. Z očíslovaného seznamu zvolte položku **Run the 32 Bit Dell Diagnostics** (Spustit 32bitový diagnostický program Dell Diagnostics). Je-li v seznamu uvedeno několik verzí, zvolte odpovídající verzi pro daný počítač.
7. Vyberte test, který chcete spustit.
8. Pokud na problém narazíte během testu, zobrazí se hlášení s chybovým kódem a popisem daného problému. Zapište si chybový kód a popis potíží a kontaktujte společnost Dell (viz část „Kontaktování společnosti Dell“ na straně 79).
-  **POZNÁMKA:** Servisní označení počítače je zobrazeno v horní části obrazovky při každém testu. Servisní označení pomáhá identifikovat váš počítač, kontaktujete-li společnost Dell.
9. Po skončení testů zavřete obrazovku testů. Znovu se objeví okno **Choose An Option** (Výběr možností).
10. Kliknutím na tlačítko **Exit** (Konec) ukončíte nástroj Dell Diagnostics a restartujete počítač.
11. Vyměňte disk *Drivers and Utilites* (Ovladače a nástroje).

# Obnovení operačního systému

Operační systém počítače můžete obnovit pomocí některé z následujících možností:

**△ UPOZORNĚNÍ:** Použití aplikace Dell Factory Image Restore nebo disku *operačního systému* trvale odstraní všechny datové soubory v počítači. Pokud je to možné, proveďte před použitím těchto postupů zálohu dat.

Možnost	Použití
Obnovení systému	Jako první řešení.
Nástroj místního zálohování Dell DataSafe Local Backup	V případě, že problém nevyřeší nástroje Obnovení systému.
Médium pro obnovení systému	V případě, že chyba operačního systému brání použití funkce Obnovení systému a nástroje DataSafe Local Backup. Při instalaci tovární bitové kopie na nově nainstalovaný pevný disk.
Nástroj Dell Factory Image Restore	Navrácení počítače do provozního stavu, ve kterém byl při zakoupení.
Disk <i>operačního systému</i>	Přeinstalování pouze operačního systému počítače.

**✎ POZNÁMKA:** Disk *operačního systému* nemusel být s počítačem dodán.

# Obnovení systému

Operační systémy Windows nabízí funkci Obnovení systému, která umožňuje návrat počítače do dřívějšího provozního stavu (bez ovlivnění datových souborů) v případě, že změníte hardware, software nebo další nastavení systému a dojde k tomu, že se počítač dostane do nežádoucího provozního stavu. Všechny změny, které funkce Obnovení systému v počítači provede, jsou zcela vratné.

**△ UPOZORNĚNÍ: Provádějte pravidelné zálohování datových souborů. Funkce Obnovení systému nesleduje datové soubory a neobnovuje je.**

## Spuštění funkce Obnovení systému

1. Klepněte na nabídku **Start** .
2. Do vyhledávacího pole zadejte výraz `System Restore` a stiskněte klávesu `<Enter>`.

**✎ POZNÁMKA:** Může se zobrazit okno **Řízení uživatelských účtů**. Pokud jste k počítači přihlášení jako správce, klikněte na tlačítko **Pokračovat**; jinak se obraťte na správce, aby požadovanou akci provedl.

3. Klikněte na položku **Další** a postupujte podle pokynů na obrazovce.

V případě, že funkce Obnovení systému nevyřeší vzniklý problém, můžete poslední akci obnovení systému vrátit zpět.

## Vrácení posledního obnovení systému

 **POZNÁMKA:** Před vrácením posledního obnovení systému uložte a zavřete všechny otevřené soubory a ukončete všechny spuštěné programy. Neměňte, neotevírejte a neodstraňujte žádné soubory ani programy, dokud obnovení systému neproběhne.

1. Klikněte na tlačítko **Start** .
2. Do vyhledávacího pole zadejte výraz `System Restore` a stiskněte klávesu <Enter>.
3. Klikněte na položky **Obnovit předchozí stav počítače** a **Další** a postupujte podle pokynů na obrazovce.

## Dell DataSafe Local Backup

 **UPOZORNĚNÍ:** Použití nástroje Dell DataSafe Local Backup trvale odebere všechny programy a ovladače nainstalované od dodání počítače. Před použitím nástroje Dell DataSafe Local Backup si připravte zálohovací média aplikací, které budete chtít nainstalovat. Tento nástroj použijte pouze tehdy, pokud problém s operačním systémem nevyřeší funkce Obnovení systému.

 **UPOZORNĚNÍ:** Ačkoli je nástroj Dell Datasafe Local Backup navržen tak, aby zachoval datové soubory v počítači, doporučuje se před jeho použitím soubory zálohovat.

 **POZNÁMKA:** Nástroj Dell DataSafe Local Backup nemusí být k dispozici ve všech oblastech.

## Obnovení operačního systému

- ✎ **POZNÁMKA:** Pokud nástroj Dell DataSafe Local Backup není v počítači k dispozici, použijte k obnovení systému nástroj Dell Factory Image Restore (viz část „Dell Factory Image Restore“ na straně 70).

Nástroj Dell DataSafe Local Backup obnoví pevný disk do provozního stavu, v jakém byl při zakoupení počítače, přičemž zachová datové soubory.

Nástroj Dell DataSafe Local Backup umožňuje:

- Zálohovat počítač a obnovovat jej do dřívějšího provozního stavu.
- Vytvářet média pro obnovení systému.

### Dell DataSafe Local Backup Basic

Obnovení tovární bitové kopie při zachování datových souborů:

1. Vypněte počítač.
2. Odpojte všechna zařízení (jednotky USB, tiskárnu atd.) připojená k počítači a veškerý nově přidaný vnitřní hardware.

- ✎ **POZNÁMKA:** Neodpojujte napájecí adaptér.

3. Zapněte počítač.

4. Jakmile se zobrazí logo DELL™, stiskněte několikrát klávesu <F8>, která otevře obrazovku **Rozšířené možnosti spuštění**.

- ✎ **POZNÁMKA:** Pokud čekáte příliš dlouho a objeví se logo operačního systému, počkejte, dokud se nezobrazí plocha Microsoft® Windows®. Teprve poté vypněte počítač a zkuste to znovu.

5. Vyberte možnost **Opravit počítač**.

6. Vyberte možnost **Dell DataSafe Restore and Emergency Backup** z nabídky **Možnosti obnovení systému** a řiďte se pokyny na obrazovce.

- ✎ **POZNÁMKA:** Vlastní obnovování může trvat více než hodinu v závislosti na množství obnovovaných dat.

- ✎ **POZNÁMKA:** Více informací naleznete ve článku 353560 znalostní báze na webových stránkách **support.dell.com**.

## Upgrade na verzi nástroje Dell DataSafe Local Backup Professional

 **POZNÁMKA:** Nástroj Dell DataSafe Local Backup Professional může být v počítači nainstalován, pokud jste jej objednali při zakoupení.

Nástroj Dell DataSafe Local Backup Professional nabízí další funkce umožňující:

- zálohovat počítač a obnovovat jej na základě typů souborů,
- zálohovat soubory do místního úložného zařízení,
- plánovat automatické zálohy.

Upgrade na verzi nástroje Dell DataSafe Local Backup Professional:

1. Dvakrát klikněte na ikonu nástroje Dell DataSafe Local Backup  na hlavním panelu.
2. Klikněte na možnost **UPGRADOVAT!**
3. Upgrade dokončete podle pokynů na obrazovce.

## Médium pro obnovení systému

 **UPOZORNĚNÍ:** Ačkoli je médium pro obnovení systému navrženo tak, aby zachovalo datové soubory v počítači, doporučuje se před jeho použitím soubory zálohovat.

Médium pro obnovení systému vytvořené nástrojem Dell DataSafe Local Backup můžete použít k obnovení pevného disku do provozního stavu, v jakém byl při zakoupení počítače, přičemž datové soubory budou zachovány.

Médium pro obnovení systému použijte v následujících případech:

- Chyba operačního systému brání použití možností obnovení, které jsou nainstalovány v počítači.
- Chyba pevného disku brání použití dat.

## Obnovení operačního systému

Obnovení tovární bitové kopie počítače pomocí média pro obnovení systému:

1. Vložte disk pro obnovení systému nebo flash disk USB a restartujte počítač.
  2. Ihned po zobrazení loga DELL™ stiskněte klávesu <F12>.
-  **POZNÁMKA:** Pokud čekáte příliš dlouho a objeví se logo operačního systému, počkejte, dokud se nezobrazí plocha Microsoft® Windows®. Teprve poté vypněte počítač a zkuste to znovu.
3. Vyberte ze seznamu odpovídající spouštěcí zařízení a stiskněte klávesu <Enter>.
  4. Pomocí pokynů na obrazovce dokončete proces obnovení.

## Dell Factory Image Restore

 **UPOZORNĚNÍ:** Použití aplikace Dell Factory Image Restore trvale odstraní všechna data na pevném disku a odebere všechny programy nebo ovladače, které jste po obdržení počítače nainstalovali. Je-li to možné, před použitím této možnosti zálohujte data. Tento nástroj použijte, pouze pokud funkce Obnovení systému nevyřeší problém s operačním systémem.

 **POZNÁMKA:** Nástroj Dell Factory Image Restore nemusí být k dispozici v určitých zemích nebo na některých počítačích.

 **POZNÁMKA:** Pokud nástroj Dell Factory Image Restore není v k dispozici, použijte k obnovení systému nástroj Dell DataSafe Local Backup (viz část „Dell DataSafe Local Backup“ na straně 67).



Nástroj Dell Factory Image Restore použijte pouze jako poslední možnost obnovení operačního systému. Tato aplikace obnoví pevný disk do provozního stavu, v němž se nacházel při zakoupení počítače. Všechny programy nebo soubory přidané na počítač později, včetně datových souborů, budou z pevného disku trvale odstraněny. Datové soubory zahrnují dokumenty, tabulky, emailové zprávy, digitální fotografie, hudební soubory atd. Je-li to možné, před použitím nástroje Dell Factory Image Restore zálohujte data.

## Spuštění nástroje Dell Factory Image Restore

1. Zapněte počítač.
  2. Jakmile se zobrazí logo DELL™, stiskněte několikrát klávesu <F8>, která otevře obrazovku **Rozšířené možnosti spuštění**.
-  **POZNÁMKA:** Pokud čekáte příliš dlouho a objeví se logo operačního systému, počkejte, dokud se nezobrazí plocha Microsoft® Windows®. Teprve poté vypněte počítač a zkuste to znovu.
3. Vyberte možnost **Opravit počítač**. Zobrazí se okno **Možnosti obnovení systému**.
  4. Vyberte rozvržení klávesnice a klikněte na tlačítko **Další**.

## Obnovení operačního systému

5. Chcete-li mít přístup k možnostem obnovení, přihlaste se jako místní uživatel. Přístup k příkazovému řádku získáte zadáním výrazu `administrator` do pole **Jméno uživatele** a kliknutím na tlačítko **OK**.
6. Klikněte na položku **Dell Factory Image Restore**. Zobrazí se úvodní obrazovka nástroje **Dell Factory Image Restore**.
  -  **POZNÁMKA:** V závislosti na konfiguraci bude potřeba vybrat položku **Dell Factory Tools** a poté **Dell Factory Image Restore**.
7. Klikněte na tlačítko **Další**. Zobrazí se obrazovka **Potvrdit odstranění dat**.
  -  **POZNÁMKA:** Pokud nechcete s nástrojem Factory Image Restore pokračovat, klikněte na možnost **Storno**.
8. Zaškrtnutím políčka potvrďte, že chcete pokračovat ve formátování pevného disku a obnově systémového softwaru do stavu z výroby a poté klikněte na tlačítko **Další**.  
Bude zahájen proces obnovení. Jeho dokončení může trvat pět a více minut. Poté co jsou operační systém a aplikace, které byly nainstalovány při výrobě, obnoveny do počátečního stavu, zobrazí se hlášení.
9. Klepnutím na tlačítko **Dokončit** restartujte počítač.

# Získání pomoci

Pokud se setkáte při práci s počítačem s potížemi, proveďte následující kroky a pokuste se problém diagnostikovat a vyřešit:

1. Informace a postupy vztahující se k problému naleznete v části Odstraňování potíží na straně 48.
2. Více informací o řešení potíží naleznete v *Průvodci technologiemi Dell*, který se nachází na vašem pevném disku, nebo na webových stránkách **support.dell.com/manuals**.
3. Pokyny k používání nástroje Dell Diagnostics naleznete v části Diagnostický nástroj Dell Diagnostics na straně 61.
4. Vyplňte Diagnostický kontrolní seznam na straně 78.
5. Pokud potřebujete pomoci s instalací a postupy odstraňování problémů, použijte rozsáhlou sadu online služeb na stránkách Dell Support (**support.dell.com**). Obsáhlejší seznam služeb podpory společnosti Dell naleznete na straně 75 v části Služby online.
6. Pokud předchozí kroky problém nevyřešily, postupujte podle pokynů v kapitole „Než zavoláte“ na straně 78.



**POZNÁMKA:** Kontaktujte středisko podpory společnosti Dell telefonicky v blízkosti svého počítače, aby vám personál podpory mohl pomoci se všemi potřebnými postupy.



**POZNÁMKA:** Systém kódu expresní služby společnosti Dell nemusí být ve všech zemích k dispozici.

## Získání pomoci

Na výzvu automatizovaného telefonního systému společnosti Dell zadejte svůj kód expresní služby a váš telefonát bude přeměrován přímo k odpovědnému pracovníku podpory. Pokud nemáte kód expresní služby, otevřete složku **Dell Accessories**, poklepejte na ikonu **Express Service Code** a postupujte podle pokynů.

 **POZNÁMKA:** Některé ze služeb nejsou vždy dostupné ve všech zemích mimo Spojené státy americké. Zavolejte místnímu zástupci společnosti Dell a zeptejte se na dostupnost služeb.

## Technická podpora a služby zákazníkům

Služby podpory společnosti Dell jsou k dispozici, aby vám poskytly odpověď na jakoukoliv otázku týkající se hardwaru Dell. Pracovníci podpory používají počítačovou diagnostiku pro rychlé a přesné odpovědi.

Pokud chcete kontaktovat službu podpory společnosti Dell, přečtěte si část „Než zavoláte“ na straně 78 a vyhledejte kontaktní informace pro vaši oblast, nebo přejděte na web **support.dell.com**.

## DellConnect

Nástroj DellConnect™ je jednoduchý online přístupový nástroj umožňující pracovníkům servisních služeb a podpory Dell přístup do vašeho počítače prostřednictvím širokopásmového připojení, diagnostikovat vaše potíže a odstranit je pod vašim dohledem. Další informace naleznete na **www.dell.com/dellconnect**.

## Online služby

Informace o produktech a službách společnosti Dell naleznete na následujících webových stránkách:

- **www.dell.com**,
- **www.dell.com/ap** (pouze pro oblast Asie a Tichomoří),
- **www.dell.com/jp** (pouze pro Japonsko),
- **www.euro.dell.com** (pouze pro Evropu),
- **www.dell.com/la** (pro oblast Latinské Ameriky a Karibiku),
- **www.dell.ca** (pouze pro Kanadu).

Podpora společnosti Dell je přístupná prostřednictvím následujících webových stránek a e-mailových adres:

### Webové stránky podpory společnosti Dell

- **support.dell.com**,
- **support.jp.dell.com** (pouze pro Japonsko),
- **support.euro.dell.com** (pouze pro Evropu),
- **supportapj.dell.com** (pouze pro oblast Asie a Tichomoří).

### E-mailové adresy podpory Dell

- **mobile\_support@us.dell.com**,
- **support@us.dell.com**,
- **la-techsupport@dell.com** (pouze pro oblast Latinské Ameriky a Karibiku),
- **apsupport@dell.com** (pouze pro oblast Asie a Tichomoří).

### E-mailové adresy marketingového a prodejního oddělení společnosti Dell

- **apmarketing@dell.com** (pouze pro oblast Asie a Tichomoří),
- **sales\_canada@dell.com** (pouze pro Kanadu).

### Anonymní protokol přenosu souborů (FTP)

- **ftp.dell.com**

Přihlaste se jako uživatel: `anonymous` a použijte svou e-mailovou adresu jako heslo.

### Automatizovaná služba stavu objednávek

Chcete-li zkontrolovat stav objednávky jakýchkoli produktů Dell, můžete přejít na adresu **support.dell.com** nebo můžete zavolat na automatizovanou službu stavu objednávek. Nahraná zpráva Vás vyzve k zadání informací potřebných pro vyhledání objednávky a sdělení informací o jejím stavu.

Pokud máte nějaký problém s objednávkou, například chybějící součástky, nesprávné součástky nebo nesprávnou fakturu, kontaktujte zákaznickou podporu společnosti Dell. Před telefonátem si připravte fakturu nebo dodací list.

Telefonní číslo pro oblast, v níž se nacházíte, naleznete v části Kontaktování společnosti Dell na straně 79.

### Informace o produktech

Pokud potřebujete informace o dalších produktech Dell, nebo chcete provést objednávku, navštivte webové stránky **www.dell.com**. Telefonní číslo pro vaši oblast nebo kontakt na prodejce najdete v části Kontaktování společnosti Dell na straně 79.

### Vrácení zboží za účelem záruční opravy nebo vrácení peněz

Připravte si všechny vrácené položky, které jsou určeny k opravě nebo vrácení peněz, a to následujícím způsobem:





**POZNÁMKA:** Před navrácením produktu společnosti Dell zálohujte veškerá data na pevném disku nebo na jiném úložném zařízení, které je součástí produktu. Odstraňte všechny důvěrné, soukromé nebo osobní

informace a přenosná média, jakými jsou disky CD a karty ExpressCard. Společnost Dell není zodpovědná za žádné důvěrné, firemní nebo osobní informace, ztracená nebo narušená data nebo poškozená nebo ztracená snímatelná média, která vrátíte společně s produktem.

1. Zavolejte do společnosti Dell a tam obdržíte autorizační číslo vrácení materiálu, které čitelně a viditelně napište na balík. Telefonní číslo pro oblast, v níž se nacházíte, naleznete v části Kontaktování společnosti Dell na straně 79.
2. Přiložte kopii faktury a dopis s uvedením důvodu vrácení.
3. Přiložte také kopii diagnostického kontrolního seznamu (viz „Diagnostický kontrolní seznam“ na straně 78) s označením testů, které jste provedli, a případných chybových hlášení nástroje

Dell Diagnostics (viz Diagnostický nástroj Dell Diagnostics na straně 61).

4. Přiložte veškeré příslušenství, které náleží k vrácené položce/položkám (napájecí kabely, software, příručky atd.), pokud zboží vracíte za účelem vrácení peněz.
  5. Zabalte vrácené zařízení do originálního nebo jiného vhodného obalu.
-  **POZNÁMKA:** Jste odpovědní za zaplacení přepravních nákladů. Jste odpovědní také za pojištění vrácených produktů a nesete rizika za ztrátu při přepravě zásilky. Balíky na dobírku nebudou přijaty.
-  **POZNÁMKA:** Vracené zboží, které nesplní některé z předchozích požadavků, bude zamítnuto a vráceno odesílateli.

# Než zavoláte

 **POZNÁMKA:** Při telefonátu mějte k dispozici kód expresní služby. Kód umožní automatizovanému systému telefonní podpory společnosti Dell váš telefonát správně přesměrovat. Můžete být také vyzváni k uvedení čísla servisního štítku (na spodní straně počítače).

Nezapomeňte vyplnit následující diagnostický kontrolní seznam. Pokud je to možné, před zavoláním technické podpory společnosti Dell zapněte počítač a zavolejte z takového telefonního přístroje, který je v blízkosti počítače. Můžete být požádáni o zadání některých příkazů na klávesnici, poskytnutí podrobných informací během prováděných operací nebo vyzkoušení jiného postupu odstraňování potíží, které můžete provést pouze na samotném počítači. Zkontrolujte, zda je k dispozici dokumentace k počítači.

## Diagnostický kontrolní seznam

- Jméno:
- Datum:
- Adresa:
- Telefonní číslo:
- Servisní štítek (čárový kód na dolní straně nebo zadní části počítače):
- Heslo expresní služby:
- Číslo oprávnění pro vrácení materiálu (pokud vám bylo přiděleno technikem podpory společnosti Dell):
- Operační systém a jeho verze:
- Zařízení:
- Rozšiřovací karty:
- Jste připojeni k síti? Ano/Ne
- Síť, její verze a síťový adaptér:
- Programy a jejich verze:



Obsah spouštěcích souborů počítače naleznete v dokumentaci k operačnímu systému. Pokud je počítač připojen k tiskárně, všechny soubory vytiskněte. V opačném případě před kontaktováním společnosti Dell zaznamenejte obsah každého souboru.

- Chybová hlášení, zvukové kódy nebo diagnostické kódy:
- Popis problému a postupy odstraňování problémů, které jste provedli:

## Kontaktování společnosti Dell

Pokud se nacházíte ve Spojených státech, volejte 800-WWW-DELL (800-999-3355).

 **POZNÁMKA:** Pokud nemáte aktivní internetové připojení, můžete nalézt kontaktní informace na nákupní faktuře, dodacím listu, účtence nebo v produktovém katalogu společnosti Dell.

Společnost Dell poskytuje několik online a telefonních možností podpory a služeb. Dostupnost se liší v závislosti na zemi a produktu a některé služby nemusí být ve vašem regionu k dispozici.

Chcete-li kontaktovat společnost Dell s dotazem týkajícím se prodeje, technická podpora nebo zákaznických služeb:

1. Navštivte stránky **[support.dell.com/contactdell](https://support.dell.com/contactdell)**.
2. Zvolte vaši zemi nebo oblast.
3. Vyberte příslušný odkaz na požadovanou službu nebo podporu.
4. Vyberte si pro vás pohodlnou metodu kontaktování společnosti Dell.

# Další informace a zdroje

<b>Činnost:</b>	<b>Zdroj příslušných informací</b>
Přinstalace operačního systému	„Médium pro obnovení systému“ na straně 69
Spuštění programu pro diagnostiku počítače	„Nástroj Dell Diagnostics“ na straně 61
Přinstalace systémového softwaru	„Má stahování Dell“ na straně 58
Další informace o operačním systému Microsoft® Windows® a funkcích	<b>support.dell.com</b>
přidání nových paměťových modulů nebo pevného disku do počítače	<i>Servisní příručka</i> na webových stránkách <b>support.dell.com/manuals</b>
Přinstalování nebo výměna opotřebované nebo porouchané součástky	 <b>POZNÁMKA:</b> V některých zemích může otevření nebo výměna součástek počítače vést ke zrušení záruky. Před otevřením počítače zkontrolujte záruku a podmínky pro vrácení zboží.

**Činnost:**

Získání informací o bezpečném používání počítače

Kontrola informací týkajících se záruky, pravidel a podmínek (pouze USA), bezpečnostních pokynů, informací o předpisech, informací o ergonomii a smlouvy s koncovým uživatelem

Nalezení servisního štítku nebo kódu expresní služby — servisní štítek je potřebný k identifikování počítače na stránkách **support.dell.com** nebo při kontaktování technická podpora

Nalezení ovladačů, souborů ke stažení a souborů readme

Přístup k technická podpora a produktové nápovědě

kontrola stavu objednávky nového zboží

Získání odpovědí na časté dotazy

Získání aktuálních informací o technických změnách počítače nebo rozšířeních technických referenčních materiálů pro technické pracovníky a pokročilé uživatele

**Zdroj příslušných informací**

Dokumenty dodané s počítačem, které obsahují informace o bezpečnosti a předpisech, a také webové stránky **www.dell.com/regulatory\_compliance** informující o souladu s předpisy

spodní strana počítače



**středisko podpory společnosti Dell**  
**Středisko podpory společnosti Dell**

můžete spustit kliknutím na ikonu  na hlavním panelu

**support.dell.com**

# Specifikace

Tato část obsahuje informace, které můžete potřebovat při instalaci či upgradu počítače nebo při aktualizaci ovladačů.

 **POZNÁMKA:** Nabízené možnosti se mohou lišit podle oblasti. Chcete-li více informací o konfiguraci počítače, klikněte na nabídku **Start**  → **Nápověda a odborná pomoc** a poté vyberte možnost zobrazení informací o počítači.

## Model počítače

---

Dell Studio 1745/1747/1749

## Informace o počítači

---

Systémová čipová sada	Mobile Intel Express GM45 (Studio 1745) Řada Mobile Intel 5 se samostatnou grafickou kartou (Studio 1745) Řada Mobile Intel 5 s čipovou sadou Express PM55 (Studio 1747) Řada Mobile Intel 5 s čipovou sadou Express HM55 (Studio 1749)
-----------------------	--

## Informace o počítači

---

Šířka datové sběrnice	64 bitů
Šířka datové sběrnice	Dvoukanálové 64bitové sběrnice (2)
Šířka sběrnice adresování procesoru	32 bitů
Flash EPROM	2 MB (Studio 1745 a 1747) 4 MB (Studio 1749)
Grafická sběrnice	PCI-E x16

<b>Model počítače</b>	<b>Studio 1745</b>	<b>Studio 1747</b>	<b>Studio 1749</b>
<b>Processor</b>			
Typ procesoru	Intel® Celeron® Dvoujádrový procesor Intel Pentium® Intel Core™ 2 Duo	Intel Core i7 (čtyřjádrový)	Intel Core i3 Intel Core i5 Intel Core i7 (dvoujádrový)
Mezipaměť L1	64 kB (32 kB pro každé jádro)	256 kB (64 kB pro každé jádro)	128 kB (64 kB pro každé jádro)
Mezipaměť L2	2 MB nebo 3 MB nebo 6 MB (Intel Core2 Duo) 1 MB (Intel Celeron a dvoujádrový procesor Intel Pentium)	1 MB (256 kB pro každé jádro)	512 kB (256 kB pro každé jádro)
Mezipaměť L3		Až 8 MB sdílených dat	Až 4 MB sdílených dat

<b>Model počítače</b>	<b>Studio 1745</b>	<b>Studio 1747</b>	<b>Studio 1749</b>
<b>Grafický adaptér</b>			
Rozhraní displeje LCD	Sběrnice LVDS (Low Voltage Differential Signaling)	LVDS	LVDS
Podpora televizního vysílání	HDMI 1.3	HDMI 1.3	HDMI 1.3
Samostatný			
Typ grafické karty	Integrovaná na systémové desce	Integrovaná na systémové desce	Integrovaná na systémové desce
Grafický adaptér	ATI Mobility Radeon HD 4570/4650	ATI Mobility Radeon HD 4650	ATI Mobility Radeon HD 5650
Paměť grafické karty	DDR3, 512 MB/1 GB	DDR3, 1 GB	DDR3, 1 GB

<b>Model počítače</b>	<b>Studio 1745</b>	<b>Studio 1747</b>	<b>Studio 1749</b>
UMA			
Typ grafické karty	Integrovaná na systémové desce		Integrovaná na systémové desce
Grafický adaptér	Mobile Intel GMA 4500MHD		Intel GMA HD
Paměť grafické karty	Až 358 MB sdílené paměti		Až 1,7 GB sdílené paměti

### Paměť

---

Konektor paměťového modulu	Dva konektory SODIMM přístupné uživateli
Kapacita paměťových modulů	1 GB, 2 GB, 3 GB, 4 GB, 5 GB, 6 GB a 8 GB
Typ paměti	DDR3, 1066 MHz SODIMM (Studio 1745/1747/1749) DDR3, 1333 MHz, SODIMM (Studio 1747)
Minimální konfigurace paměti	1 GB
Maximální konfigurace paměti	8 GB

 **POZNÁMKA:** Pokyny pro upgrade paměti naleznete v *Servisní příručce* na adrese [support.dell.com/manuals](http://support.dell.com/manuals).

### ExpressCard

---

Řadič karty ExpressCard	Intel ICH9M (Studio 1745) Řada Mobile Intel 5 s čipovou sadou Express PM55 (Studio 1747) Řada Mobile Intel 5 s čipovou sadou Express HM55 (Studio 1749)
Podporované karty	ExpressCard/34 (34 mm) 1,5 V a 3,3 V
Velikost konektoru karty ExpressCard	26 pólů



## Konektory

---

Zvuková karta	Jeden vstupní konektor mikrofonu, dva konektory stereofonních sluchátek nebo reproduktorů
IEEE 1394a	Jeden 4kolíkový nenapájený minikonektor
Karta Mini Card	Jeden slot typu IIIA Mini-Card (plná velikost), dva sloty Mini Card (poloviční velikost)
Konektor HDMI	Jeden 19kolíkový konektor
Síťový adaptér	Jeden konektor RJ45
USB	Dva 4kolíkové konektory vyhovující rozhraní USB 2.0

## Konektory

---

Grafický adaptér	Jeden 15děrový konektor
DisplayPort	Jeden 20kolíkový konektor
eSATA	Jeden sedmikolíkový/čtyřkolíkový konektor eSATA/USB combo

## Komunikace

---

Modem (volitelný)	Externí modem USB V.92 56K
Řadič	Hardwarový modem
Rozhraní	USB
Síťový adaptér	10/100/1000 Ethernet LAN na systémové desce
Bezdrátové připojení	WLAN, WWAN, WiMax/Wi-Fi abgn a WPAN s bezdrátovou technologií Bluetooth®

### Zvuková karta

---

Typ zvukové karty	2.1kanálová JBL se zvukem vylepšeným o efekty SRS
Řadič zvuku	IDT 92HD73C
Převod stereofonního signálu	24 bitů (převod analogového signálu na digitální a digitálního signálu na analogový)
Interní rozhraní	Zvuk Intel High Definition
Reproduktor	Dva hlavní reproduktory 1,5 wattů a jeden subwoofer 3,0 wattů; celkový systémový výkon 6,0 wattů
Ovládání hlasitosti	Nabídky programů a prvky pro ovládání médií

### Kamera

---

Pixely	2,0 megapixelů
Rozlišení videa	160 x 120 až 1600 x 1200 (160 x 120 až 1280 x 720 při 30 snímcích/s)
Diagonální úhel zobrazení	60°

### Displej

---

Typ	17,3palcový displej HD podsvícený pomocí technologie WLED, TrueLife 17,3palcový displej FHD B+RG podsvícený pomocí technologie LED, TrueLife
-----	---

**Displej**

## Rozměry:

Výška 214,81 mm (8,46 palce)

Šířka 381,89 mm (15,04 palce)

Úhlopříčka 439,42 mm (17,30 palce)

Maximální rozlišení HD+: 1600 x 900  
FHD: 1920 x 1080

Obnovovací frekvence 60 Hz

Operační úhel 0° (zavřený) do 140°

Svítivost HD+: 220 nitů (60 % barevného gamutu)  
FHD: 300 nitů (92 % barevného gamutu)

**Displej**

## Úhly zobrazení :

Horizontální HD+: 40/40  
FHD: 60/60 (u 72 % i 90 % barevného gamutu)

Vertikální HD+: 15/30 (H/L)  
FHD: 50/50 (u 72 % i 90 % barevného gamutu)

Rozteč pixelů HD+: 0,24 x 0,24 mm  
FHD: 0,20 x 0,20 mm

Ovládací prvky Jas lze ovládat pomocí klávesových zkratk (více informací naleznete v *Průvodci technologiemi Dell*).

### Klávesnice (podsvícená)

---

Počet kláves	102 (USA a Kanada); 103 (Evropa); 106 (Japonsko); 105 (Brazílie)
Rozvržení	QWERTY/AZERTY/ Kanji

### dotyková podložka

---

Poziční rozlišení X/Y (režim grafické tabule) velikost:	240 cpi (znaků na palec)
Šířka	100 mm (3,9 palce) oblast aktivního snímače
Výška	56 mm (2,2 palce) čtyřúhelník

### baterie

---

Typy a rozměry:

Devítičlávková lithium-iontová baterie

Výška	41,9 mm (1,65 palce)
Šířka	340,6 mm (13,41 palce)
Hloubka	56,7 mm (2,23 palce)
Hmotnost	0,52 kg (1,15 libry)

**baterie**

---

 Šestičlanková lithium-iontová baterie

Výška	22,2 mm (0,87 palce)
Šířka	206,0 mm (8,11 palce)
Hloubka	56,7 mm (2,23 palce)
Hmotnost	0,35 kg (0,77 libry)
Napětí	11,1 V ss. (6/9članková)
Přibližná doba nabíjení:	4 hodiny (při vypnutém počítači)

**baterie**

---

Doba provozu	Závisí na provozních podmínkách a při podmínkách mimořádně náročných na napájení může být výrazně zkrácena.
	Bližší informace naleznete v <i>Průvodci technologiemi Dell</i> .
Životnost (přibližně)	300 cyklů vybití/nabití
Teplotní rozsah:	
Provozní	0 až 35 °C (32 až 95 °F)
Skladovací	-40 až 65 °C (-40 až 149 °F)
Članková baterie tvaru mince	CR-2032

## Adaptér střídavého proudu

 **POZNÁMKA:** Používejte jen napájecí adaptéry určené k použití s tímto počítačem. Postupujte podle bezpečnostních pokynů dodaných s počítačem.

Vstupní napětí	100-240 V stř.
Vstupní proud (maximální)	2,50 A
Vstupní frekvence	50-60 Hz
Výstupní proud	65 W, 90 W nebo 130 W
Výstupní proud	
65 W	3,34 A (trvalý)
90 W	4,62 A (trvalý)
130 W	6,70 A (trvalý)
Jmenovité výstupní napětí	19,5 ± 1 V DC

## Adaptér střídavého proudu

Rozměry:

130 W (řada E-Series)

Výška	25,4 mm (1 palce)
Šířka	76,2 mm (3 palce)
Hloubka	154,7 mm (6,1 palce)
Hmotnost (s kabely)	Až 0,74 kg (1,63 libry)

90 W (řada E-Series)

Výška	16 mm (0,6 palce)
Šířka	70 mm (2,8 palce)
Hloubka	147 mm (5,8 palce)
Hmotnost (s kabely)	Až 0,53 kg (1,17 libry)

## Adaptér střídavého proudu

---

90 W (řada D-Series)

Výška	34,2 mm (1,3 palce)
Šířka	60,8 mm (2,3 palce)
Hloubka	153,4 mm (6,0 palce)
Hmotnost (s kabely)	Až 0,70 kg (1,54 libry)

65 W (adaptér do auta a do letadla)

Výška	15 mm (0,5 palce)
Šířka	66 mm (2,6 palce)
Hloubka	127 mm (5,0 palce)
Hmotnost (s kabely)	Až 0,53 kg (1,17 libry)

## Adaptér střídavého proudu

---

Teplotní rozsah:

Provozní	0 až 40 °C (32 až 104 °F)
Skladovací	-40 až 70 °C (-40 až 158 °F)

## Fyzické vlastnosti

---

Výška	28 až 40 mm (1,10 až 1,57 palce)
Šířka	413,0 mm (16,26 palce)
Hloubka	280,5 mm (11,04 palce)
Hmotnost (se 6čláňkovou baterií)	Lze nakonfigurovat na méně než 3,3 kg (7,27 liber)

### Doporučené parametry prostředí

Teplotní rozsah:

Provozní	0 až 35 °C (32 až 95 °F)
Skladovací	–40 až 65 °C (–40 až 149 °F)

Relativní vlhkost (maximální):

Provozní	10 % až 90 % (bez kondenzace)
Skladovací	5 % až 95 % (bez kondenzace)

Maximální vibrace (pomocí náhodného vibračního spektra, které napodobuje uživatelské prostředí):

Provozní	0,66 GRMS
Neprovozní	1,30 GRMS

### Doporučené parametry prostředí

Maximální náraz (za provozu — měřeno nástrojem Dell Diagnostics na pevném disku pomocí pulzu 2 ms s poloviční sinusoidou; v klidu — měřeno u pevného disku se zaparkovanou hlavou pomocí pulzu 2 ms s poloviční sinusoidou):

Provozní	110 G
Neprovozní	160 G

Nadmořská výška (maximální):

Provozní	–15,2 až 3048 m (–50 až 10 000 stop)
Skladovací	–15,2 až 10 668 m (–50 až 35 000 stop)

Stupeň uvolňování znečišťujících látek do vzduchu G2 nebo nižší dle normy ISA-S71.04-1985



# Příloha

## Upozornění společnosti Macrovision

Produkt používá technologii podléhající ochraně autorských práv, která je chráněna nároky některých amerických patentů a jinými právy na duševní vlastnictví společnosti Macrovision Corporation a dalších vlastníků. Použití této technologie chráněné autorskými právy musí být schváleno společností Macrovision Corporation a je určeno pouze pro domácí a omezené zobrazovací použití, není-li uplatněna jiná licence společnosti Macrovision Corporation. Zpětná analýza a dekompilace jsou zakázány.

## Informace o standardu NOM nebo o požadavcích oficiálních mexických norem (pouze pro Mexiko)

V souladu s požadavky oficiálních mexických norem (NOM) poskytujeme k zařízení popsaném v tomto dokumentu následující informace:

### Dovozce:

Dell México S.A. de C.V.

Paseo de la Reforma 2620 - 11°

Col. Lomas Altas

11950 México, D.F.

Regulační číslo modelu	Napětí	Frekvence	Spotřeba energie	Typ výstupního napětí	Výstupní napětí
P02E	100-240 V stř.	50-60 Hz	1,50/1,60/1,70/ 2,30/2,50 A	19,5 V ss.	3,34/4,62/ 6,70 A

Podrobnosti naleznete v bezpečnostních informacích dodávaných s počítačem.

Další informace o nejlepších postupech pro bezpečnost naleznete na stránce Plnění legislativních požadavků na adrese [www.dell.com/regulatory\\_compliance](http://www.dell.com/regulatory_compliance).

# Rejstřík

## D

DellConnect **74**

Dell Touch Zone **38**

Diagnostický kontrolní seznam **78**

diagnostický nástroj Dell Diagnostics **61**

disky DVD, přehrávání a vytváření **45**

doprava produktů

    za účelem vrácení nebo opravy **77**

## E

e-mailové adresy

    technická podpora **75**

e-mailové adresy podpory **75**

## G

gesta

    dotyková obrazovka **40**

    dotyková podložka **30**

## I

ISP

    poskytovatel připojení k Internetu **16**

## K

karta SIM **12**

konektor DisplayPort **25**

kontaktování společnosti Dell on-line **79**

kontaktování společnosti Dell telefonicky **78**

### M

možnosti počítače **44**

možnosti reinstalace systému **65**

### N

nápověda

získání pomoci a podpory **73**

nastavení, dříve než začnete **5**

nástroj Dell Faktory Image Restore **70**

### O

obnovení disku do výchozího stavu **70**

odstraňování potíží **48**

ovladače a soubory ke stažení **81**

### P

počítač, instalace **5**

poškození, předcházení **5**

potíže, řešení **48**

potíže se softwarem **55**

potíže s hardwarem

diagnostika **60**

potíže s pamětí

řešení **54**

přihlášení na FTP, anonymní **75**

připojení

k Internetu **16**

připojení k síti

oprava **51**

připojení k bezdrátové síti **51**

připojení k Internetu **16**

připojení k síti pomocí kabelu

síťový kabel, připojení **7**

problémy s napájením, řešení **52**

produkty

informace a možnosti nákupu **76**

proudění vzduchu, umožnění **5**

Průvodce řešením potíží s hardwarem **60**

**R**

rozpojovací kabely, použití **6**

**S**

sdílené napájení USB **26**

služby zákazníkům **74**

softwarové funkce **44**

Specifikace **82**

stránky podpory

celosvětové **75**

Středisko odborné pomoci společnosti Dell **57**

systemová hlášení **58**

**V**

ventilace, zajištění **5**

vrácení v souladu se zárukou **76**

**W**

Windows **9**

přeinstalovat **65**

průvodce kompatibilitou programů **55**

**Z**

zdroje, nalezení dalších **80**

získání dalších informací **80**





Vytištěno v Irsku.

[www.dell.com](http://www.dell.com) | [support.dell.com](http://support.dell.com)



0FDFJJA00